

# FRIDGE FREEZER

## User Manual

Safety Important Information.....	2	Controls and Settings.....	19
Features.....	5	Storage Features.....	21
Installation.....	6	Normal Operating Sounds.....	23
Door Removal.....	8	Filter Replacement.....	24
Door Handle Installation.....	12	Care and Cleaning.....	25
Water Supply Connection.....	16	Troubleshooting.....	27
Ice Maker.....	18	Limited warranty.....	29

# 2

## SAFETY IMPORTANT INFORMATION

### Welcome to our family

Thank you for bringing Frigidaire into your home! We see your purchase as the beginning of a long relationship together.

This manual is your resource for the use and care of your product. Please read it before using your appliance. Keep it handy for quick reference. If something doesn't seem right, the troubleshooting section will help you with common issues.

FAQ, helpful tips and videos, cleaning products, and kitchen and home accessories are available at <http://www.frigidaire.com>.

We are here for you! Visit our website, chat with an agent, or call us if you need help. We may be able to help you avoid a service visit. If you do need service, we can get that started for you.

Let's make it official! Be sure to register your product.

### Keep a record for quick reference

Model number

.....

Serial number

.....

Purchase date

.....

### Serial number location

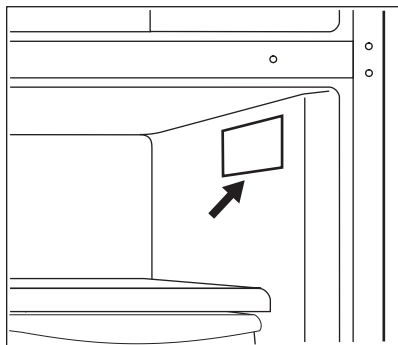

#### **WARNING!**

You must follow these guidelines to ensure that your refrigerator's safety mechanisms are operating correctly.

This is the safety alert symbol. It is used to alert of potential personal injury hazards. Obey all safety messages that follow this symbol to avoid possible injury or death.

#### **DANGER**

DANGER indicates an imminently hazardous situation which, if not avoided, will result in death or serious injury.

#### **WARNING!**

WARNING indicates a potentially hazardous situation which, if not avoided, could result in death or serious injury.

#### **CAUTION!**

CAUTION indicates a potentially hazardous situation which, if not avoided, may result in minor or moderate injury.

#### **IMPORTANT**

IMPORTANT indicates installation, operation or maintenance information which is important but not hazard-related.

#### **DANGER**



DANGER Risk of fire or explosion. Flammable refrigerant used. Do not use mechanical devices to defrost refrigerator. Do not puncture refrigerant tubing.

DANGER Risk of fire or explosion. Flammable refrigerant used. To be repaired only by trained service personnel. Use only manufacturer-authorized service parts. Any repair equipment used must be designed for flammable refrigerants. Follow all manufacturer repair instructions. Do not puncture refrigerant tubing.

#### **CAUTION!**



CAUTION Risk of fire or explosion. Dispose of refrigerator properly in accordance with the applicable federal or local regulations. Flammable refrigerant used.

CAUTION Risk of fire or explosion due to puncture of refrigerant tubing. Follow handling instructions carefully. Flammable refrigerant used.

### Safety definitions



**WARNING!**

CALIFORNIA RESIDENTS ONLY  
 WARNING! Cancer and Reproductive Harm  
[www.P65Warnings.ca.gov](http://www.P65Warnings.ca.gov)

**Child safety**

This appliance is not intended for use by persons (including children) with reduced physical, sensory or mental capabilities, or lack of experience and knowledge, unless they have been given supervision or instruction concerning use of the appliance by a person responsible for their safety.

Destroy or recycle the carton, plastic bags, and any exterior wrapping material immediately after the refrigerator is unpacked. Children should never use these items to play. Cartons covered with rugs, bedspreads, plastic sheets or stretch wrap may become airtight chambers, and can quickly cause suffocation.

**Important safety instructions**

Do not store or use gasoline or other flammable vapors and liquids in the vicinity of this or any other appliance.

Do not store explosive substances such as aerosol cans with a flammable propellant in this appliance.

Do not operate the refrigerator in the presence of explosive fumes

Avoid contact with any moving parts of automatic ice maker.

Remove all staples from the carton. Staples can cause severe cuts, and also destroy finishes if they come in contact with other appliances or furniture.

**WARNING!**

Do not use electrical appliances inside the food storage compartments of the appliance unless they are of the type recommended by the manufacturer.

freezer, follow the instructions below to help prevent accidents.

We strongly encourage responsible appliance recycling/disposal methods. Check with your utility company or visit [www.energystar.gov/](http://www.energystar.gov/) recycle for more information on recycling your old refrigerator.

**Before you throw away your old refrigerator/freezer:**

- Remove doors.
- Leave shelves in place so children may not easily climb inside.
- Have it removed by a qualified service technician.

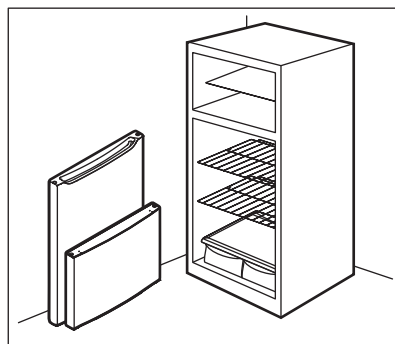
**IMPORTANT****CFC/HCFC Disposal**

Your old refrigerator may have a cooling system that used CFCs or HCFCs (chlorofluorocarbons or hydrochlorofluorocarbons). CFCs and HCFCs are believed to harm stratospheric ozone if released to the atmosphere. Other refrigerants may also cause harm to the environment if released to the atmosphere.

If you are throwing away your old refrigerator, make sure the refrigerant is removed for proper disposal by a qualified technician. If you intentionally release refrigerant, you may be subject to fines and imprisonment under provisions of environmental legislation.

**Proper disposal of your refrigerator or freezer****Risk of child entrapment**

Child entrapment and suffocation are not problems of the past. Junked or abandoned refrigerators or freezers are still dangerous – even if they will sit for “just a few days”. If you are getting rid of your old refrigerator or

# 4

## SAFETY IMPORTANT INFORMATION

---

### Electrical information



#### IMPORTANT

Turning on the appliance controls to OFF will disable the appliance cooling system but does not disconnect the power to the light bulb and other electrical components. To turn off power to the appliance you must unplug the power cord from the electrical outlet.

- The appliance must be plugged into its own dedicated 115 Volt, 60 Hz., 15 Amp, AC only electrical outlet. The power cord of the appliance is equipped with a three-prong grounding plug for your protection against electrical shock hazards. It must be plugged directly into a properly grounded three-prong receptacle. The receptacle must be installed in accordance with local codes and ordinances. Consult a qualified electrician. Avoid connecting the appliance to a Ground Fault Interrupter (GFI) circuit. Do not use an extension cord or adapter plug.
- If the power cord is damaged, it should be replaced by an authorized service technician to prevent any risk.
- Never unplug the appliance by pulling on the power cord. Always grip the plug firmly, and pull straight out from the receptacle to prevent damaging the power cord.
- Unplug the appliance before cleaning and before replacing the AC LED light bulb to avoid electrical shock. Use only a 5-watt or less AC LED light bulb.
- Performance may be affected if the voltage varies by 10% or more. Operating the appliance with insufficient power can damage the compressor. Such damage is not covered under your warranty.
- Do not plug the unit into an electrical outlet controlled by a wall switch or pull cord to prevent the appliance from being turned off accidentally.



#### WARNING!

Do not, under any circumstances, cut, remove, or bypass the grounding prong (A). Always use the power cord with a three-prong grounded plug and grounding type wall receptacle.



**→ IMPORTANT**

\*Features may vary by model.

Accessories are available for your appliance and may be purchased at [Frigidaire.com](http://Frigidaire.com) or by calling toll-free 1-800-374-4432.

**Product overview**

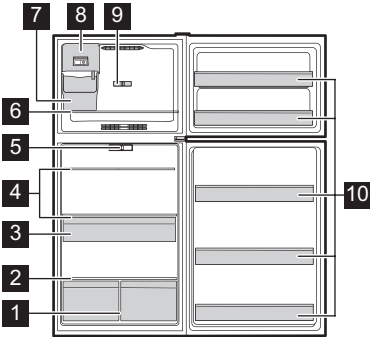

- 2** Crisper Cover
- 3** Deli Drawer\*
- 4** Full Shelves
- 5** Refrigerator Control
- 6** Freezer Shelf
- 7** Ice Bin\*
- 8** Freezer Control
- 9** Ice Maker\*
- 10** Fixed Door Bins

- 1** Crispers

**Gallery/Professional**

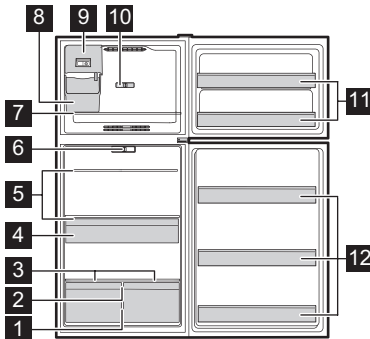

- 2** Crisper Cover
- 3** Auto Humidity Control Membrane
- 4** Full Width Deli Drawer
- 5** Full Shelves
- 6** Refrigerator Control
- 7** Freezer Shelf
- 8** Ice Bin\*
- 9** Freezer Control\*
- 10** Ice Maker
- 11** Fixed Door Bins
- 12** Adjustable Door Bins

- 1** Crispers

# 6

## INSTALLATION

This User Manual provides general installation and operating instructions for your model. We recommend using a service or kitchen contracting professional to install your appliance. Use the appliance only as instructed in this User Manual. Before starting the appliance, follow these important first steps.

### ✓ Installation Checklist

#### Doors

- Handles are secure and tight (some models)
- Refrigerator door seals completely to the cabinet on all sides
- Freezer door is level from side to side across the top

#### Leveling

- Appliance is level side-to-side and tilted 1/4" (6 mm) front-to-back
- Cabinet is setting solid on all corners
- Anti-tip bracket set in front on both sides

#### Electrical Power

- House power is turned on
- Appliance is plugged in

#### Ice Maker

- House water supply is connected to the appliance



### WARNING!

Potable water supply only.

- No water leaks present in any connections - recheck in 24 hours
- Ice maker is turned on

#### Final Checks

- Shipping material is removed
- Refrigerator and freezer temperatures are set
- Crisper humidity controls are set
- Registration card is sent in

### Tools necessary

These tools are necessary at different stages of the installation process:

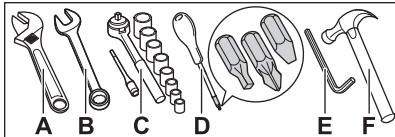

- A. Adjustable Wrench
- B. 5/16" Fixed Wrench
- C. Socket Wrench

- D. Screwdriver: Multi-bit with #2 Square Bit and Flat Head
- E. 6 mm Allen Wrench
- F. Hammer

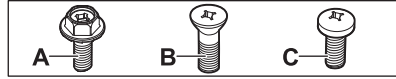

### Components Provided

- A. Top hinge screw MSX16 Quadrex
- B. Center hinge
- C. Pan Head Quadrex MSX12

### Cleaning the appliance



### IMPORTANT

Remove tape and glue residue from surfaces before turning the appliance on. Rub a small amount of liquid dish soap over the adhesive with your fingers. Rinse with warm water and dry with a soft cloth.

Do not use sharp instruments, rubbing alcohol, flammable fluids, or abrasive cleaners to remove tape or glue. These products can damage the surface of the appliance. After you remove all of the package materials, clean the inside of the appliance before using it. Refer to Care and Cleaning.

### Moving the appliance



### IMPORTANT

The appliance is heavy. When moving the appliance for cleaning or service, raise the anti-tip bracket (refer to Setting the anti-tip brackets). Be sure to cover the floor with cardboard or hardboard to avoid floor damage. Always pull the appliance straight out when moving it. Do not wiggle or "walk" the appliance when trying to move it as you could damage the floor.

### Location

- Choose a place that is near a grounded, non-GFCI, electrical outlet. Do not use an extension cord or an adapter plug.
- If possible, place the appliance out of direct sunlight and away from the range, dishwasher, or other heat sources.
- The appliance must be installed on a floor that is level and strong enough to support a fully loaded appliance.

- Consider water supply availability for models equipped with an automatic ice maker.



## WARNING!

This appliance is intended for use in residential household and similar interior applications such as:

- Kitchen / kitchenette
- Pantry room
- Basement
- Enclosed garage
- Other interior residential type environments



## CAUTION!

Do not install the appliance where the temperature will drop below 38°F (3°C) or rise above 110 °F (43 °C). The compressor will not be able to maintain proper temperatures inside the appliance.



## NOTE

Do not block the lower front of the appliance. Sufficient air circulation is essential for the proper operation of the appliance.



## WARNING!

Allow the following clearances for ease of installation, proper air circulation, and plumbing and electrical connections:

- Sides and top 3/8" (9.5 mm)
- Back 1" (25.4 mm)



## NOTE

If you place the appliance with the door hinge side against a wall, you may have to allow additional space so the door can be open wider.

## Cabinet leveling and door alignment

Guidelines for final positioning of appliance:

- All 4 corners of the cabinet must rest firmly on the floor.
- The cabinet should be level at the front and rear.
- The sides should tilt 1/4" (6 mm) from front to back to ensure that doors close and seal properly.
- Align the doors with each other and level them.

## Setting the anti-tip brackets

The anti-tip brackets are located on the lower front corners of the cabinet. Lower the anti-tip brackets on each side clockwise until they contact the floor. Do not raise the cabinet.

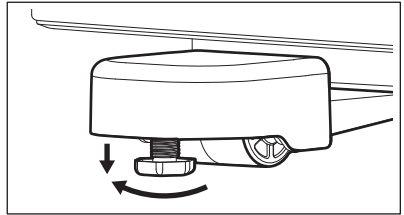

## NOTE

The anti-tip bracket must be installed according to the instructions in the User Manual. Failure to do so may result in injury.

## Mullion

When you first turn on the appliance, the mullion might be warm to the touch for the first 24 hours of operation. This is normal.

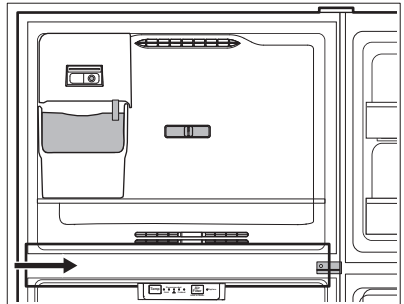

## Door Removal

**CAUTION!**

Before you begin, turn the appliance temperature control to OFF and remove the electrical power cord from the wall outlet. Remove any food from door shelves.

**NOTE**

The direction in which the appliance doors open (door swing) can be reversed, from left to right or right to left, by moving the door hinges from one side to the other. Reversing the door swing should be performed by a qualified person.

**NOTE**

We do not recommend to use an electric tool to unscrew and screw parts because it may damage the screw threads or cause screw heads to be stripped off.

**NOTE**

Keep the screws so they can be used on the opposite side.

1. Unplug the appliance.
2. Remove the top hinge cover (some models).
3. Using a 5/16" socket, remove the 3 screws from the hinge. Remove the tape covering the top hinge holes on the opposite side of the appliance. Remove the top hinge.

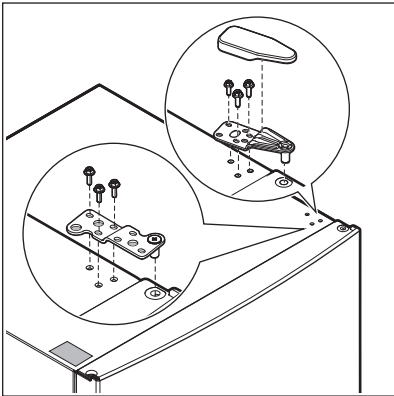

4. Carefully open the freezer door, and lift the door off of the center hinge pin. Set the door aside.

**CAUTION!**

Place the doors on a padded surface to avoid damage where they cannot fall and cause personal injury.

5. Unscrew the center hinge pin using an adjustable wrench and set it aside.
6. Open the refrigerator door and lift the door off of the bottom hinge pin. Set the door aside.
7. Remove the 3 pan head screws using a multi-bit screwdriver with a #2 square bit.

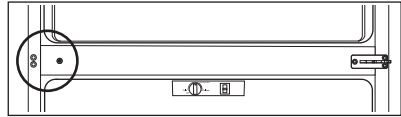

8. Remove the 3 screws from the center hinge using a multi-bit screwdriver with a #2 square bit. Flip the center hinge over and install it on the left side of the unit.

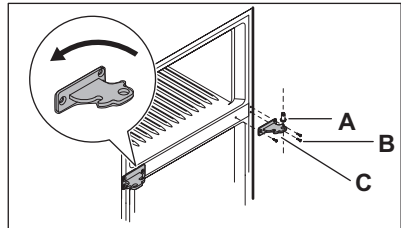

- A. Hinge pin
- B. Screws
- C. Center hinge

9. Install the 3 pan head screws on the right side.

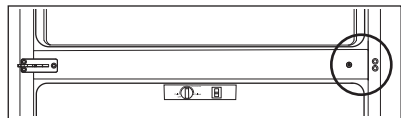

10. Remove both lower hinge covers if installed.
11. Remove the screw from the door stopper with a multi-bit screwdriver with a #2 square bit.

- Unscrew the bottom hinge pin from the right-hand position using an adjustable wrench.

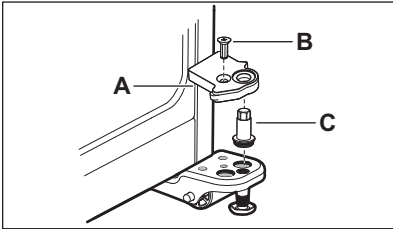

- A. Door Stopper
- B. Door Stopper Screw
- C. Bottom Hinge Pin

- Install the bottom hinge pin in the left-hand hole of the left-hand lower hinge.
- With the assistance of another person, tilt the appliance back, to have access to the bottom hinge. Loosen the hinge screws slightly. Flip the door stopper, and place it on top of the bottom hinge, making adjustments until the stopper is flush against the unit. Tighten all screws.

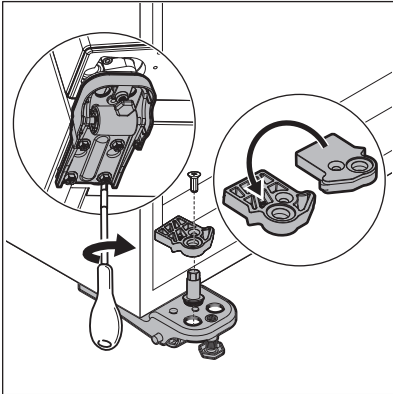

## Door reversal

- With a flathead screwdriver, pry out bearing cover from the left side of the refrigerator door.

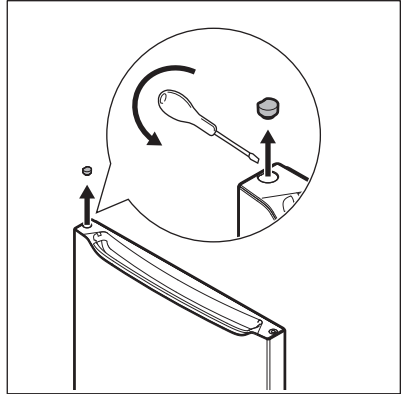

- Snap the cover into the upper right bearing of the refrigerator door and pull it straight out.
- Twist and pull the cover to release from the bearing. Insert bearing in the hole at the opposite end of the door.

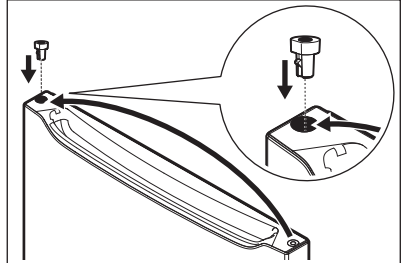
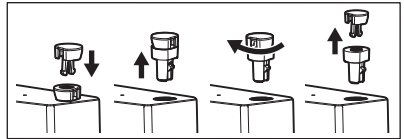

- Reverse the door handle if applicable (refer to Door Handle Installation)

# 10 DOOR REMOVAL

- Flip the refrigerator door over and follow the procedure:
  - Remove the screw from the stopper using a multi-bit screwdriver with a #2 square bit and set it aside.
  - Snap the bearing cover in the bearing and pull to remove the bearing. Twist the cover to release it from the bearing.
  - Install the bearing on the opposite side of the door. Flip the stopper, replace it on the opposite side of the door, and replace the screw.

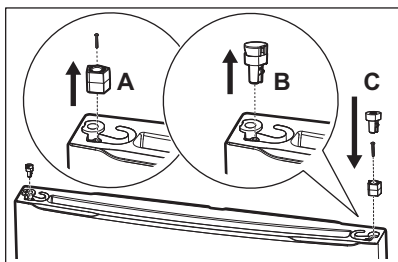

- Repeat steps for the freezer door.
- Place the bearing cover in the remaining open hole at the top of the refrigerator door.
- Screw in and tighten the center hinge pin using an adjustable wrench.

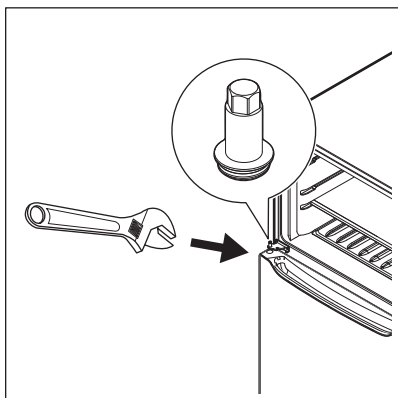

- For type A top hinge, attach the top hinge to the freezer door. Lower the freezer door over the center hinge pin at a 90° angle, and close the door, holding it in place.

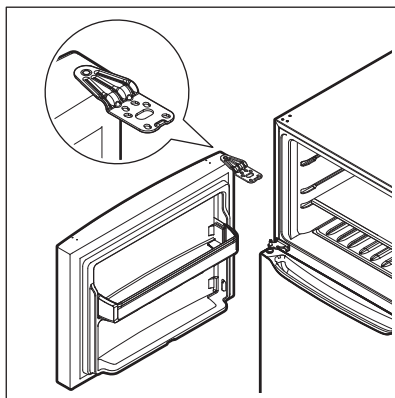

**Type A hinge**

- For type B top hinge, remove the hinge pin from the top hinge. Put the hinge pin through the hole on the opposite side. Flip the top hinge over and attach it to the freezer door. Lower the freezer door over the center hinge pin at a 90° angle, and then close the door, holding it in place.

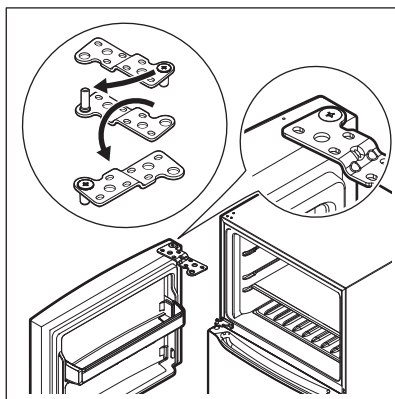

**Type B hinge**

11. Place the lower hinge cover between the freezer door and refrigerator door to keep it level while attaching the top hinge.

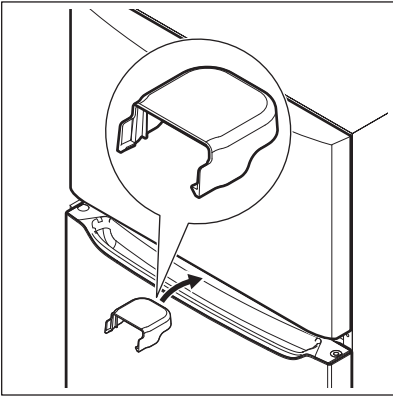

12. Align the top hinge to the holes on the unit and attach screws with 5/16" socket, then place the top hinge cover on the unit (some models).

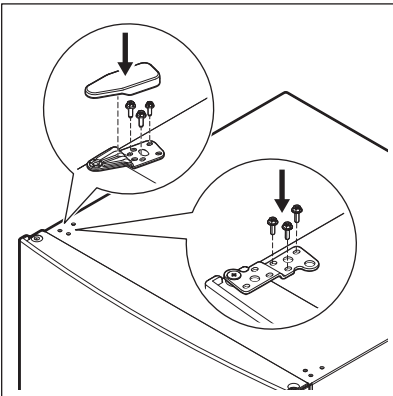

13. Replace the lower hinge covers.

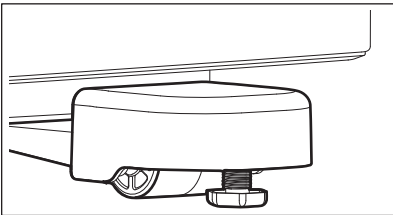

# 12 DOOR HANDLE INSTALLATION

## **!** CAUTION!

Wear gloves and safety goggles. Use extreme caution when installing these handles. The rounded end of the handles may be sharp (some models).

### **Metal handle**

To attach the refrigerator/freezer metal handle:

1. Open the door.
2. Place the rounded part of the handle onto the shoulder screw on the face of the door and align the 2 holes:
  - for the refrigerator: at the top of the handle with the 2 holes at the top of the door.
  - for the freezer: at the bottom of the handle with the 2 holes at the bottom of the door.

Do not tighten the set screw yet.

3. Install the 2 screws into:
  - the top of the refrigerator handle:

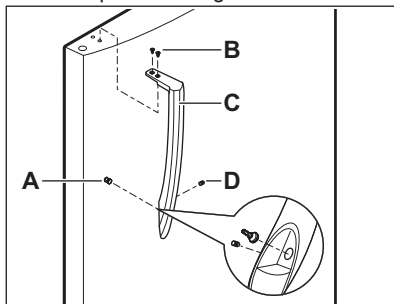

- A. Shoulder screw
- B. Screw
- C. Handle
- D. Set screw

- the bottom of the freezer handle:

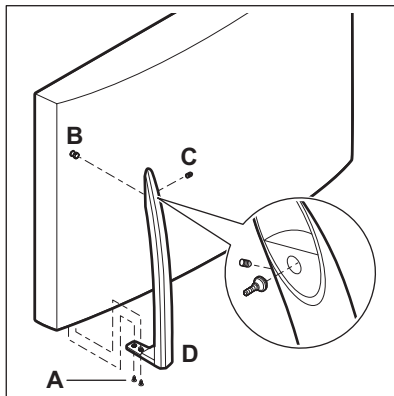

- A. Screw
- B. Shoulder screw
- C. Set screw
- D. Handle

4. Tighten the set screw on the rounded part of the handle until the handle is flush with the door, then tighten another 1/2 turn

For professional models:

With the door open, place the handle over the shoulder screw. Tighten the set screws.

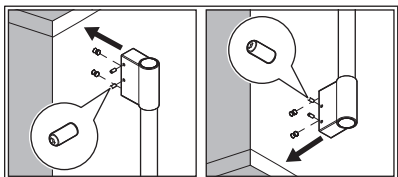

### Plastic handle

To attach the refrigerator/freezer plastic handle:

1. Open the door.
2. Place the end of the handle on the mounting screw and pull it:
  - for the refrigerator: down to secure it in place.
  - for the freezer: up to secure it in place.

3. Align the handle base with the holes:
  - in top of the door for the refrigerator handle.

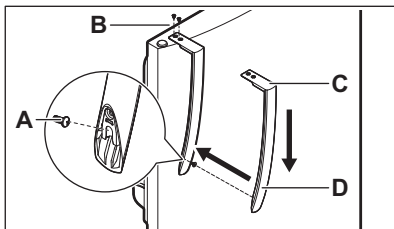

- A. Mounting screw  
 B. Screws  
 C. Handle base  
 D. Handle
- in the bottom of the door for the freezer handle.

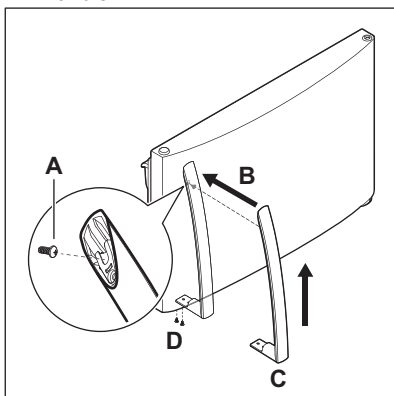

- A. Mounting screw  
 B. Handle  
 C. Handle base  
 D. Screws
4. Install screws packaged with the handle.

### Door handle reversal



#### CAUTION!

Ensure the doors are set aside in a secure position where they cannot fall and cause personal injury.

Reverse and attach the freezer and refrigerator handles as shown. The handles may be easier to reverse while the doors are off.

# 14

## DOOR HANDLE INSTALLATION

---

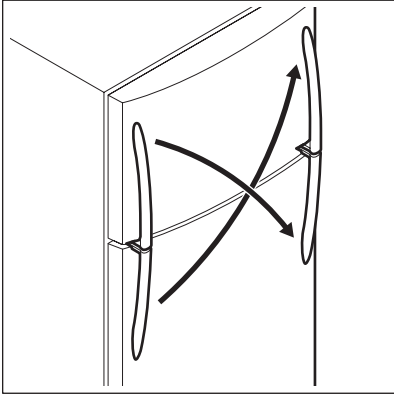

Unscrew and remove the handles.

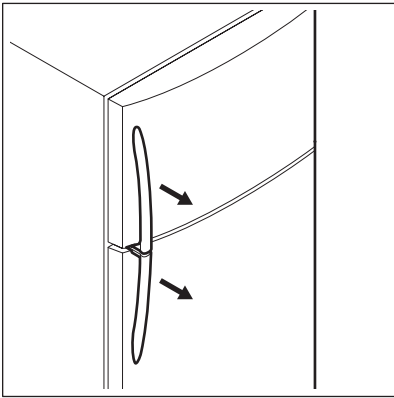

To reverse the door handles:

1. Remove and discard the button plugs from the front of the refrigerator and freezer doors.

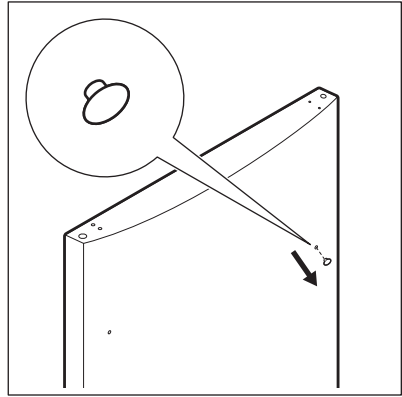

2. Remove the screw using an adjustable wrench or multi-bit screwdriver (varies by model) and install it where the button plugs were removed on the opposite side of the door.

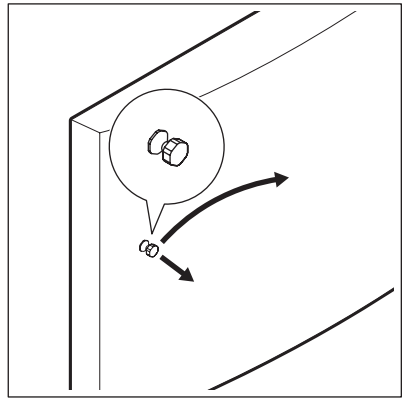

3. Install the button plugs from the literature bag on the opposite side of the front of the refrigerator and freezer doors. Push firmly to ensure button plug is fully seated.

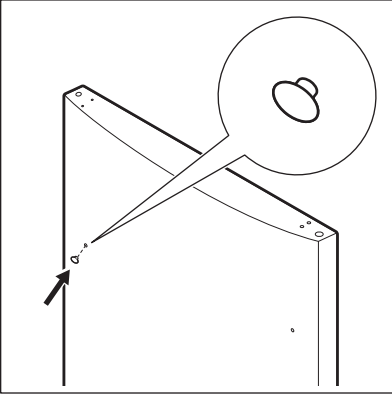

To install your specific handle, reference door handle installation on the previous pages.

## Before Installing The Water Supply Line

### NOTE

Automatic ice makers are optional accessories that you may install in most models at any time. Visit [Frigidaire.com](http://Frigidaire.com) for information about Ice Maker Kit 117000.

### WARNING!

To avoid electric shock, which can cause death or severe personal injury, disconnect the appliance from the electrical power before connecting a water supply line to the appliance.

### CAUTION!

To avoid property damage:

- User stainless steel braided tubing for the water supply line. Do not use water supply tubing made of 1/4" plastic. Plastic tubing greatly increases the potential for water leaks, and the manufacturer will not be responsible for any damage if you use plastic tubing for the supply line.
- Do not install water supply tubing in areas where temperatures fall below freezing.
- Chemicals from a malfunctioning softener can damage the ice maker. If the ice maker is connected to soft water, ensure that the softener is maintained and working properly.

### IMPORTANT

Ensure your water supply line connections comply with all local plumbing codes.

## You will need

- Basic tools: adjustable wrench, flat-blade screwdriver, and Phillips™ screwdriver.
- Access to a household cold water line with water pressure between 30 and 100 psi.
- A water supply line made of stainless steel tubing. To determine the length of tubing needed, measure the distance from the ice maker inlet valve at the back of the appliance to your cold water pipe. Then add approximately 6 ft (1.8 m) to ensure you can move the appliance for cleaning.
- A shutoff valve to connect the water supply line to your household water system. Do not use a self-piercing type shutoff valve.

- Do not reuse compression fitting or use thread seal tape.

### NOTE

Check with your local building authority for recommendations on water lines and associated materials prior to installing your new refrigerator. Depending on your local/state building codes, Frigidaire recommends:

- for homes with existing valves its Smart Choice® water line kit 5304437642 with a 6 ft stainless steel water line.
- for homes without an existing valve, we recommend Smart Choice® water line kit 5304493869 with a 6 ft polyline waterline. Please refer to [Frigidaire.com](http://Frigidaire.com) for more information.

## Installing the water supply line

### NOTE

These instructions do not cover after market ice maker installation. Instructions in after market ice maker kit should be used.

To connect water supply line to ice maker inlet valve:

1. Disconnect refrigerator from electric power source.
2. Place end of water supply line into sink or bucket. Turn on water supply and flush supply line until water is clear. Turn off water supply at shutoff valve.
3. Remove plastic cap from water valve inlet and discard cap.
4. Depending on the tubing you use:
  - Copper tubing - Slide brass compression nut, then ferrule (sleeve) onto water supply line. Push water supply line into water valve inlet as far as it will go (1/4" / 6.4 mm). Slide ferrule (sleeve) into valve inlet and finger tighten compression nut onto valve. Tighten another half turn with a wrench; do not over tighten.
  - Braided flexible stainless steel tubing - The nut is already assembled on the tubing. Slide nut onto valve inlet and finger tighten nut onto valve. Tighten another half turn with a wrench; do not over tighten.
5. With steel clamp and screw, secure water supply line to rear panel of the appliance.

6. Coil excess water supply line (copper tubing only), about 2.5 turns, behind refrigerator as shown and arrange coils so they do not vibrate or wear against any other surface. Do not kink tubing.
  7. Turn on water supply at shutoff valve and tighten any connections that leak.
  8. Reconnect refrigerator to electrical power source.
  9. Turn the ice maker on.
- I. Copper water line from household water supply\*
  - J. Braided flexible stainless steel water line
  - K. 6 ft (1.8 m) braided flexible stainless steel water line from household water supply\*
- \*Include enough tubing in the loop to allow moving the refrigerator out for cleaning.

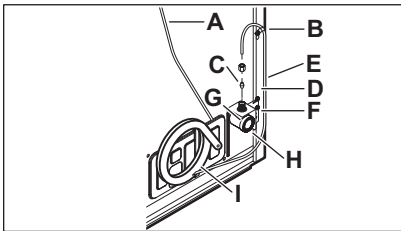
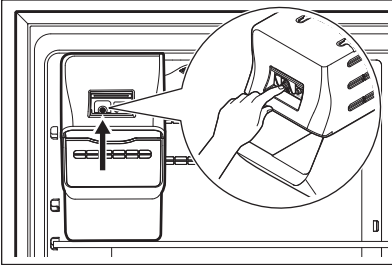

**Copper tubing installation**

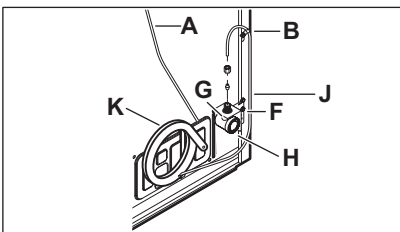

**Braided flexible stainless steel tubing installation**

- A. Plastic water tubing to ice maker fill tube
- B. Steel clamp
- C. Brass compression nut
- D. Ferrule (sleeve)
- E. Copper water line
- F. Water valve bracket
- G. Valve inlet
- H. Water valve

# 18 ICE MAKER

---

## Automatic ice maker

### NOTE

Automatic ice makers are optional accessories that you may install in most models at any time. Visit [Frigidaire.com](http://Frigidaire.com) for information about ice maker kit 117000.

### NOTE

Do not place the ice container in a dishwasher.

If your appliance has an automatic ice maker, it will produce minimal ice during the first 24 hours of operation. Air in new plumbing lines may cause the ice maker to cycle 2 or 3 times before making a full tray of ice. With no usage, it will take approximately 1 to 2 days to fill the ice container.

New plumbing connections may cause the first production of ice cubes to be discolored or have an odd flavor. Discard the ice produced during the first 24 hours.

### NOTE

The ice maker is shipped in the ON position. To ensure proper function for your ice maker, hook up the water supply immediately or turn the ice maker OFF. If the ice maker is on and the water supply is not connected, the water valve will make a loud chattering noise.

## Turning ice maker on

After connecting the plumbing, open the water supply valve. Place the ice container under the ice maker, pushing it as far back as possible.

Press the ice maker's On/Off  button.

## Turning ice maker off

To stop the ice maker, press the ice maker's On/Off  button. The ice maker regulates the ice production and stops making ice when full and starts again when ice is low in the ice container.

## Ice production

The ice maker produces 2 to 2.5 lbs of ice every 24 hours depending on usage conditions. Ice is produced at a rate of 10 cubes every 100 to 160 minutes.

### NOTE

Set the freezer to a colder setting to increase the output of the ice maker. Allow 24 hours for the temperature to stabilize.

**Cool down period**

To ensure safe food storage, allow the appliance to operate with the doors closed for at least 8 hours before loading it with food.

**NOTE**

When first turning the appliance on, adjust the control to Recommended. After 24 hours, adjust the controls as needed.

**Freezer control**

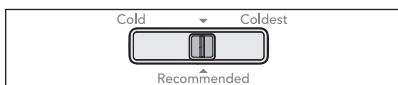

All models

**NOTE**

If your appliance is in a garage or area where the temperature is below 50 °F, adjust the freezer control to the coldest setting to improve performance.

**Refrigerator Controls**

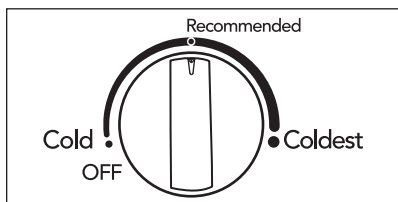

varies by model

**NOTE**

Adjusting the refrigerator temperature control to OFF turns off the compressor and prevents the refrigerator from cooling, but does not disconnect the power to the light bulb and other electrical components. To turn off power to your refrigerator, you must unplug the power cord from the wall outlet.

Adjust the temperature gradually: adjust the knobs in small increments, allowing the temperature to stabilize.

- For colder temperatures, adjust the control toward Coldest.
- For warmer temperatures, adjust the control toward Cold.

Adjusting the refrigerator control will change temperatures in both compartments. The freezer control can be left at the factory preset (Recommended) or adjusted as desired.

To maintain temperature, a fan circulates air in the refrigerator and freezer compartments. For good circulation, do not block cold air vents with food items.

**Gallery and Professional**

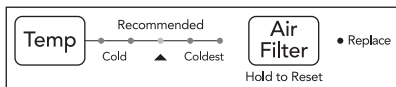

**Temperature adjustment**

Adjust the temperature gradually: adjust in small increments, allowing the temperature to stabilize.

- For colder temperatures, press the Temp button to change the temperature setting toward Coldest.
- For warmer temperatures, press the Temp button to change the temperature setting toward Cold.

**NOTE**

Pressing the Temp button will scroll through the 5 temperature settings toward the coldest setting, and then loop back to the least coldest setting.

Adjusting the refrigerator control will change temperature in both compartments. The freezer control can be left at the factory preset (Recommended) or adjusted as desired.

To maintain temperatures, a fan circulates air in the refrigerator and freezer compartments. For good circulation, do not block cold air vents with food items.

**Air Filter**

The filter status light on the control panel will prompt you to replace the filter after 6 months.

# 20 CONTROLS AND SETTINGS

After replacing the air filter, the air filter status on the control panel should be reset. To reset, press and hold for 3 seconds.

## Door Alarm

If the door is left open for 5 or more minutes, the door alarm will sound. Clear the alarm by closing the door or by pressing any button.

## Sabbath Mode (Frigidaire Gallery/ Professional)

The Sabbath mode is a feature that disables portions of the refrigerator and its controls in accordance with observance of the weekly Sabbath and religious holidays within the Orthodox Jewish community.

### NOTE

The temperature setting is not affected by the Sabbath mode.

To enter Sabbath mode

1. Press and hold the Temp and Air Filter buttons for 5 seconds.

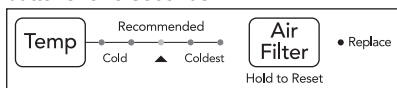

One LED on each side of Recommended setting will be lit while the appliance is in Sabbath mode.

2. Press the ice maker's On/Off power switch to turn the ice maker off. The LED will not be illuminated.

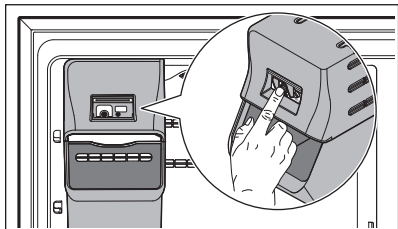

### NOTE

Although you have entered the Sabbath mode, the ice maker will complete the cycle it had already initiated. The ice cube compartment will remain cold and you can make new ice cubes with standard trays.

To exit Sabbath mode, reverse the steps above.

### NOTE

While in Sabbath mode, neither the lights nor the control panel will work until Sabbath mode is deactivated. The refrigerator stays in Sabbath mode after power failure recovery. Deactivate it with the buttons on the control panel.



For further assistance, guidelines for proper use and a complete list of models with the Sabbath feature, please visit [star-k.org](http://star-k.org).

## Door Storage

Door bins, shelves, and racks conveniently store jars, bottles, and cans. You can quickly select frequently used items.

## Door Bin

Door bins can accommodate gallon-sized plastic drink containers and economy-sized jars and containers.

To remove the door bin:

1. Lift up the bin.
2. Pull it straight out.

To install the door bin:

1. Push the bin back and down into the locking tabs.
2. The bin sides will lock into the tabs.

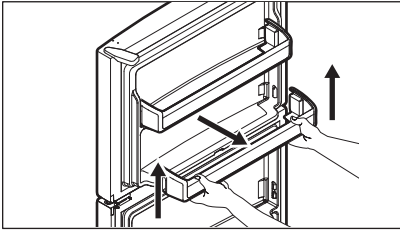

## Shelf adjustment

Adjust the shelves to suit individual needs. Before adjusting the shelves, remove all food.

To adjust shelves, slide the shelf by moving it forward and lifting it upward.

To replace shelves, insert the rear of the shelf into any pair of shelf rails and carefully push the shelf back into position, making sure the shelf clips (A) go in the notch in the liner.

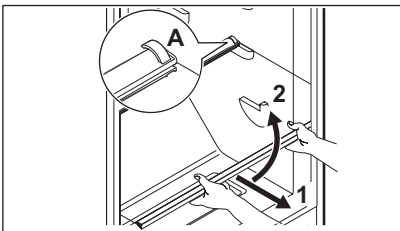

Glass Shelf

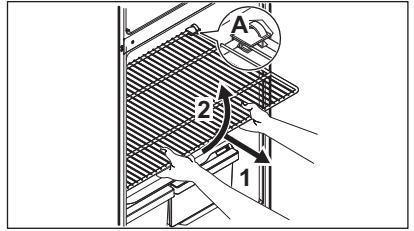

Wire Shelf

## CAUTION!

When reinstalling the shelf, ensure the shelf clip is attached to the liner and holds it in place.

## CAUTION!

Do not clean glass shelves or covers with warm water when they are cold. Shelves and covers may break if exposed to sudden temperature changes or impact, such as bumping. Tempered glass is designed to shatter into many small, pebble-size pieces. This is normal. Glass shelves and covers are heavy. Use both hands when removing them to avoid dropping.

## NOTE

To avoid personal injury or property damage, handle tempered glass shelves carefully. Shelves may break suddenly if nicked, scratched, or exposed to sudden temperature change.

## Deli Drawer (some models)

### IMPORTANT

Using the deli drawer to store fruits and vegetables may result in frozen produce. The deli drawer is designed to stay colder than the crisper drawers and should only be used to store luncheon meats, spreads, cheeses, and other deli items. Store vegetables and/or fruit in the crisper drawers.

## NOTE

Be sure to support the glass when removing the drawer.

Store deli meats or spreads in the half- or full-width sliding deli drawer found in the middle section of your appliance.

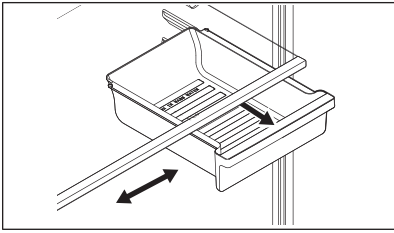

Half-width sliding deli drawer

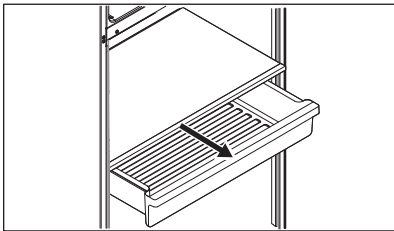

Full-width sliding deli drawer

### Crisper Humidity Control (some models)

The crisper humidity control, present on the crisper drawers of some models, allows you to adjust the humidity within the crisper. This can extend the life of fresh vegetables that keep best in high humidity.

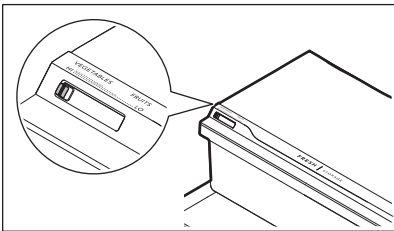

### NOTE

Leafy vegetables keep best when stored with the humidity control set on high humidity, or in a drawer without a humidity control. This keeps incoming air to a minimum and maintains maximum moisture content. Store non-leafy vegetables and fruits still in their skins at the low humidity setting.

### Auto-humidity control (some models)

Some crispers have an auto-humidity control at the rear of each crisper under the humidity control cover.

To remove the auto humidity control for cleaning:

1. Reach to the back of the humidity control cover.
2. Pull up on the cover.
3. Pull the cover toward the back of the cabinet and remove.
4. Clean the humidity control with hot soapy water.
5. Replace the clean humidity control cover by reversing the steps above. Repeat for both crispers.

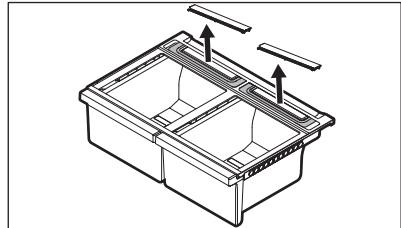

### NOTE

We do not recommend replacing the auto-humidity membrane unless it becomes damaged or ruined. If the membrane becomes soiled, it can be washed with soap and water. Ensure the membrane is dry before replacing it in the cover and back in the appliance.

### ➔ IMPORTANT

Store vegetables and/or fruit in the crisper drawers.

## Understanding the sounds you may hear

Your new, high-efficiency appliance may introduce unfamiliar sounds. These sounds normally indicate your appliance is operating correctly. Some surfaces on floors, walls, and kitchen cabinets may make these sounds more noticeable.



### NOTE

Energy efficient foam in your appliance is not a sound insulator.

Following is a list of major components in your appliance and the sounds they can cause:

- A. Evaporator. Refrigerant through the evaporator may create a boiling or gurgling sound.
- B. Evaporator fan. You may hear air being forced through the refrigerator by the evaporator fan.
- C. Defrost heater. During defrost cycles, water dripping onto the defrost heater may cause a hissing or sizzling sound. After defrosting, a popping sound may occur.
- D. Automatic Ice maker. When ice has been produced, you will hear ice cubes falling into the ice bin.
- E. Condenser fan. You may hear air being forced through the condenser.
- F. Compressor. Modern, high-efficiency compressors run much faster than previous models. The compressor may have a noticeable hum or pulsating sound during operation.
- G. If your appliance is equipped with an automatic ice maker, you will hear a buzzing sound as the water valve opens to fill the ice maker during each cycle.
- H. Drain pan (not removable). You may hear water dripping into the drain pan during the defrost cycle.
- I. Condenser. May create minimal sounds from forced air.

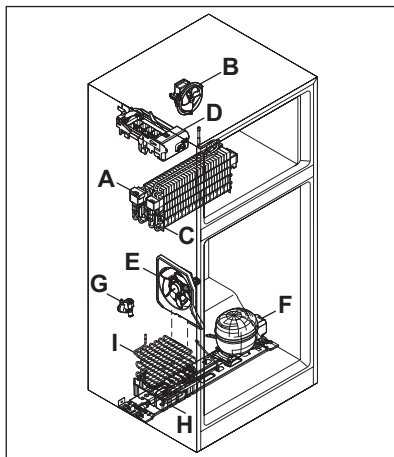

### IMPORTANT

Ice maker models only: If the ice maker is not connected to the household water supply, you may hear a loud chattering noise. Turn off the ice maker by pressing the green On/Off power switch (green LED light will turn off) until you install the water supply line.



### NOTE

During automatic defrost cycle, a red glow in the back wall vents of your freezer compartment is normal.

# 24 FILTER REPLACEMENT

## PureAir™ RAF-1 Air Filter

Keep your refrigerator fresh with our PureAir™ RAF-1 air filter's active carbon technology that absorbs and captures undesirable odors more effectively than baking soda. To ensure optimal filtering of refrigerator odors, change the filter every 6 months.

The air filter is located in the top center of the fresh food compartment.

To order replacement filters, please visit our online store at [Frigidaire.com](http://Frigidaire.com) or call toll-free at 1-800-374-4432. Here are the product numbers to request when ordering:

PureAir™ RAF-1 Air Filter FRGPAAF1

For models with the filter housing already installed (such as Gallery and Professional) use numbers shown above when your order replacement filter. For models that are air filter ready (Frigidaire), you will need to purchase a starter kit (TMFRGPAAF1KIT) at [Frigidaire.com](http://Frigidaire.com).

The kit includes:

- 1 Filter Housing
- 1 Air filter (FRGPAAF1)

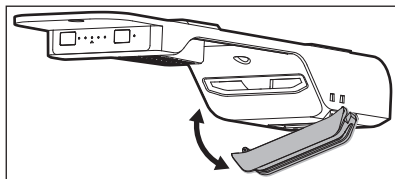

Already installed air filter housing



### IMPORTANT

For optimal performance, change the filter every 6 months.



### NOTE

We recommend you always use genuine Frigidaire replacement filters only.

## Replacing the Air Filter

Some features of the filter housing may vary.

1. Unpack the new filter and snap it into the filter housing. The open face (black carbon media) of the filter should be installed facing outward in the cover.
2. Place the air filter housing in the refrigerator by snapping it into the back section of the control housing as shown.

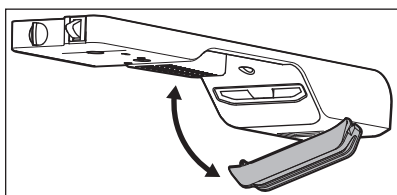

Air filter ready starter kit

**Protecting your investment**

Keeping your appliance clean maintains its appearance and prevents odor build-up. Wipe up any spills immediately and clean the freezer and fresh food compartments at least twice a year. When cleaning, take the following precautions:

- Never use chloride or cleaners with bleach to clean stainless steel.
- Do not wash any removable parts in a dishwasher.
- Always unplug the electrical power cord from the wall outlet before cleaning.
- Do not remove the serial plate. Removal of your serial plate voids your warranty.
- Remove adhesive labels by hand. Do not use razor blades or other sharp instruments which can scratch the appliance surface.

Do not use abrasive cleaners such as window sprays, scouring cleansers, brushes, flammable fluids, cleaning waxes, concentrated detergents, bleaches or cleansers containing petroleum products on plastic parts, interior doors, gaskets or cabinet liners. Do not use paper towels, metallic scouring pads, or other abrasive cleaning materials or strong alkaline solutions.

Refer to the guide below for more details on caring and cleaning specific areas of your appliance.



**NOTE**

If you set your temperature controls to turn off cooling, power to lights and other electrical components will continue until you unplug the power cord from the wall outlet.



**CAUTION!**

Pull the appliance straight out to move it. Shifting it from side to side may damage flooring. Be careful not to move the appliance beyond the plumbing connections.



**IMPORTANT**

If you store or move your appliance in freezing temperatures, be sure to completely drain the water supply system. Failure to do so could result in water leaks when the appliance is put back into service. Contact a service representative to perform this operation.

**Care & Cleaning Tips**

Part	What to use	Tips and precautions
Interior and door liners	<ul style="list-style-type: none"> <li>• Soap and water</li> <li>• Baking soda and water</li> </ul>	Use 2 tablespoons of baking soda in 1 quart of warm water. Be sure to wring excess water out of sponge or cloth before cleaning around controls, light bulb or any electrical part.
Door gaskets	Soap and water	Wipe gaskets with a clean soft cloth.
Drawers and bins	Soap and water	Use a soft cloth to clean drawer runners and tracks.
Glass shelves	<ul style="list-style-type: none"> <li>• Soap and water</li> <li>• Glass cleaner</li> <li>• Mild liquid sprays</li> </ul>	Allow glass to warm to room temperature before immersing in warm water.
Exterior and handles	<ul style="list-style-type: none"> <li>• Soap and water</li> <li>• Non abrasive glass cleaner</li> </ul>	Do not use commercial household cleaners containing ammonia, bleach or alcohol to clean handles. Use a soft cloth to clean smooth handles. Do not use a dry cloth to clean smooth doors.

Part	What to use	Tips and precautions
Exterior and handles (Stainless steel models only)	<ul style="list-style-type: none"> <li>• Soap and water</li> <li>• Stainless steel cleaners</li> </ul>	<p>Never use chloride or cleaners with bleach to clean stainless steel.</p> <p>Clean stainless steel front and handles with non-abrasive soapy water and a dishcloth. Rinse with clean water and a soft cloth. Use a non-abrasive stainless steel cleaner. These cleaners can be purchased at most home improvement or major department stores. Always follow manufacturer's instructions. Do not use household cleaners containing ammonia or bleach.</p> <p>Always clean, wipe and dry with the grain to prevent scratching. Wash the rest of the cabinet with warm water and mild liquid detergent. Rinse well, and wipe dry with a clean soft cloth.</p>
Replacing LED bulbs	<ol style="list-style-type: none"> <li>1. Unplug the appliance.</li> <li>2. Wear gloves.</li> <li>3. Remove light cover.</li> <li>4. Replace old bulb.</li> <li>5. Replace light cover.</li> <li>6. Plug in the appliance.</li> </ol>	<p><b>Caution:</b> Wear gloves when replacing LED light bulbs to avoid getting cut.</p> <p>Use same wattage when replacing bulb.</p> <p>Use only a 5-watt or less AC LED light bulb.</p>
Air Filter	<p>Order Air Filter Housing Kit TMFRGPAAF1KIT, which includes a PureAir™ RAF-1 air filter at <a href="http://Frigidaire.com">Frigidaire.com</a>.</p>	<p>Our PureAir™ RAF-1 air filter's active carbon technology absorbs and captures undesirable odors more effectively than baking soda.</p>

Let us help you troubleshoot your concern! This section will help you with common issues. If you need us, visit our website, chat with an agent, or call us. We may be able to help you avoid a service visit. If you do need service, we can get that started for you! Visit [Frigidaire.com](http://Frigidaire.com) or call toll-free 1-800-374-4432.

## Common occurrences

---

Refrigerator does not run.	<ul style="list-style-type: none"> <li>• Ensure the plug is tightly pushed into an electrical outlet.</li> <li>• Check/replace the fuse with a 15amp time-delay fuse. Reset the circuit breaker.</li> <li>• The refrigerator control is turned to OFF.</li> <li>• Refrigerator may be in defrost cycle. Wait 20 minutes and check again.</li> </ul>
Freezer temperature is colder than preferred. Refrigerator temperature is satisfactory.	Set the auxiliary freezer control to a warmer setting until the freezer temperature is satisfactory. Allow 24 hours for the temperature to stabilize.
Refrigerator temperature is too cold. Freezer temperature is satisfactory.	Set the refrigerator control to a warmer setting. Allow 24 hours for the temperature to stabilize. Then check the freezer temperature and adjust as needed.
Freezer temperature is warmer than preferred. Refrigerator temperature is satisfactory.	Set the auxiliary freezer control to a colder setting until the freezer temperature is satisfactory. Allow 24 hours for the temperature to stabilize.
Refrigerator temperature is too warm. Freezer temperature is satisfactory.	Set the refrigerator control to a colder setting. Allow 24 hours for temperature to stabilize. Then check refrigerator temperature and adjust as needed.
Refrigerator is noisy or vibrates.	<ul style="list-style-type: none"> <li>• The cabinet is not level.</li> <li>• Floor is weak.</li> <li>• Refer to Normal Operating Sounds.</li> </ul>
Odors in the refrigerator.	<ul style="list-style-type: none"> <li>• The interior needs to be cleaned.</li> <li>• Foods that produce odors should be covered or wrapped.</li> </ul>
Cabinet light is not working.	<ul style="list-style-type: none"> <li>• Replace with only a 5Watt or less AC LED light bulb.</li> <li>• Ensure the plug is tightly pushed into an electrical outlet.</li> <li>• The light switch may be stuck. Push in the light switch, located on the refrigerator side wall, to release.</li> </ul>
Automatic ice maker is not working (some models)	<ul style="list-style-type: none"> <li>• Ensure the ice maker is on (green light).</li> <li>• The ice maker should produce 2 to 2.5 pounds of ice in a 24 hour period.</li> <li>• Ensure the water supply is turned on.</li> <li>• The water pressure may be too low.</li> <li>• The freezer may not be cold enough.</li> </ul>

---

# 28

## TROUBLESHOOTING

---

---

Ice Maker is not making enough ice (some models)

Set the freezer control to a colder setting to improve the performance of the ice maker. Allow 24 hours for the temperature to stabilize.

---

Mullion is warm

Mullion may be warm to the touch for the first 24 hours of operation. This is normal.

---

Your appliance is covered by a one year limited warranty. For one year from your date of delivery, Electrolux will pay all costs for repairing or replacing any parts of this appliance that prove to be defective in materials or workmanship when such appliance is installed, used and maintained in accordance with the provided instructions.

## Exclusions

This warranty does not cover the following:

1. Products with original serial numbers that have been removed, altered or cannot be readily determined.
2. Product that has been transferred from its original owner to another party or removed outside the USA or Canada.
3. Rust on the interior or exterior of the unit.
4. Products purchased "as-is" are not covered by this warranty.
5. Food loss due to any refrigerator or freezer failures.
6. Products used in a commercial setting.
7. Service calls which do not involve malfunction or defects in materials or workmanship, or for appliances not in ordinary household use or used other than in accordance with the provided instructions.
8. Service calls to correct the installation of your appliance or to instruct you how to use your appliance.
9. Expenses for making the appliance accessible for servicing, such as removal of trim, cupboards, shelves, etc., which are not a part of the appliance when it is shipped from the factory.
10. Service calls to repair or replace appliance light bulbs, air filters, water filters, other consumables, or knobs, handles, or other cosmetic parts.
11. Surcharges including, but not limited to, any after hour, weekend, or holiday service calls, tolls, ferry trip charges, or mileage expense for service calls to remote areas, including the state of Alaska.
12. Damages to the finish of appliance or home incurred during transportation or installation, including but not limited to floors, cabinets, walls, etc.
13. Damages caused by: services performed by unauthorized service companies; use of parts other than genuine Electrolux parts or parts obtained from persons other than authorized service companies; or external causes such as abuse, misuse, inadequate power supply, accidents, fires, or acts of God.

## DISCLAIMER OF IMPLIED WARRANTIES; LIMITATION OF REMEDIES

CUSTOMER'S SOLE AND EXCLUSIVE REMEDY UNDER THIS LIMITED WARRANTY SHALL BE PRODUCT REPAIR OR REPLACEMENT AS PROVIDED HEREIN. CLAIMS BASED ON IMPLIED WARRANTIES, INCLUDING WARRANTIES OF MERCHANTABILITY OR FITNESS FOR A PARTICULAR PURPOSE, ARE LIMITED TO ONE YEAR OR THE SHORTEST PERIOD ALLOWED BY LAW, BUT NOT LESS THAN ONE YEAR. ELECTROLUX SHALL NOT BE LIABLE FOR CONSEQUENTIAL OR INCIDENTAL DAMAGES SUCH AS PROPERTY DAMAGE AND INCIDENTAL EXPENSES RESULTING FROM ANY BREACH OF THIS WRITTEN LIMITED WARRANTY OR ANY IMPLIED WARRANTY. SOME STATES AND PROVINCES DO NOT ALLOW THE EXCLUSION OR LIMITATION OF INCIDENTAL OR CONSEQUENTIAL DAMAGES, OR LIMITATIONS ON THE DURATION OF IMPLIED WARRANTIES, SO THESE LIMITATIONS OR EXCLUSIONS MAY NOT APPLY TO YOU. THIS WRITTEN WARRANTY GIVES YOU SPECIFIC LEGAL RIGHTS. YOU MAY ALSO HAVE OTHER RIGHTS THAT VARY FROM STATE TO STATE.

## If You Need Service

Keep your receipt, delivery slip, or some other appropriate payment record to establish the warranty period should service be required. If service is performed, it is in your best interest to obtain and keep all receipts. Service under this warranty must be obtained by contacting Electrolux at the addresses or phone numbers below.

This warranty only applies in the USA and Canada. In the USA, your appliance is warranted by Electrolux Major Appliances North America, a division of Electrolux Home Products, Inc. In Canada, your appliance is warranted by Electrolux Canada Corp. Electrolux authorizes no person to change or add to any obligations under this warranty. Obligations for service and parts under this warranty must be performed by Electrolux or an authorized service company. Product features or specifications as described or illustrated are subject to change without notice.

## USA

**1-800-374-4432**

Frigidaire

10200 David Taylor Drive

Charlotte, NC 28262

# 30

## LIMITED WARRANTY

---

**Canada**

**1-800-265-8352**

Electrolux Canada Corp.

5855 Terry Fox Way

Mississauga, Ontario, Canada L5V 3E4



# FRIGIDAIRE®

welcome **home**

A13110310 (August 2024)

Our home is your home. Visit us if you need help with any of these things:



owner support



accessories



service



registration

(See your registration card for more information.)

Frigidaire.com  
1-800-374-4432

Frigidaire.ca  
1-800-265-8352



# RÉFRIGÉRATEUR/ CONGÉLATEUR

## Manuel d'utilisation

Renseignements importants sur la sécurité.....	2	Commandes et réglages.....	20
Caractéristiques.....	5	Caractéristiques de stockage.....	22
Installation.....	6	Sons de fonctionnement normal.....	25
Retrait de la porte.....	9	Remplacement du filtre.....	26
Installation de la poignée de porte.....	13	Entretien et nettoyage.....	27
Raccordement à l'alimentation en eau.....	17	Dépannage.....	29
Machine à glaçons.....	19	Garantie limitée.....	31

## Bienvenue au sein de notre famille

Merci d'accueillir Frigidaire chez vous! Nous considérons votre achat comme le début d'une longue relation.

Ce manuel vous aidera à utiliser et à entretenir votre produit. Veuillez le lire avant d'utiliser votre appareil. Gardez-le à portée de main pour le consulter rapidement. En cas de problème, la section Dépannage vous aidera à résoudre les problèmes les plus courants.

La FAQ, des conseils et des vidéos utiles, des produits de nettoyage et des accessoires pour la cuisine et la maison sont disponibles sur <http://www.frigidaire.com>.

Nous sommes là pour vous! Visitez notre site Web, discutez avec un agent ou appelez-nous si vous avez besoin d'aide. Nous pouvons peut-être vous aider à éviter une visite du service après-vente. Si vous avez besoin d'un service, nous pouvons le mettre en place pour vous.

Officialisons les choses! N'oubliez pas d'enregistrer votre produit.

## Conservez ces renseignements pour référence rapide

Numéro de modèle

.....

Numéro de série

.....

Date d'achat

.....

## Emplacement du numéro de série

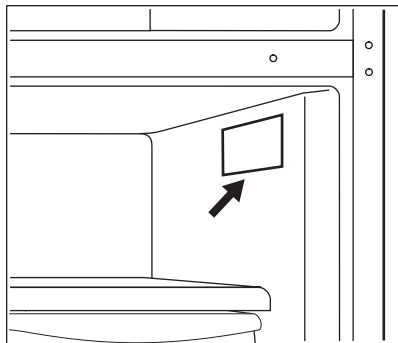

### AVERTISSEMENT!

Vous devez suivre ces directives pour vous assurer que les mécanismes de sécurité de votre réfrigérateur fonctionnent correctement.

## Définitions sur la sécurité



Il s'agit du symbole de sécurité. Il signale les risques potentiels de dommages corporels. Observez tous les messages de sécurité qui suivent ce symbole afin d'éviter tout risque de blessure ou de décès.



### DANGER

DANGER désigne une situation de danger imminent qui, à moins d'être évitée, entraînera la mort ou des blessures graves.



### AVERTISSEMENT!

AVERTISSEMENT indique une situation potentiellement dangereuse qui, si elle n'est pas évitée, peut entraîner la mort ou des blessures graves.



### ATTENTION!

ATTENTION indique une situation potentiellement dangereuse qui, si elle n'est pas évitée, peut entraîner des blessures mineures ou modérées.



### IMPORTANT

IMPORTANT désigne des informations sur l'installation, le fonctionnement ou l'entretien qui sont importantes, mais qui n'impliquent aucun danger.



## DANGER



DANGER Risque d'incendie ou d'explosion  
Utilisation d'un réfrigérant inflammable. Ne pas utiliser de dispositifs mécaniques pour dégivrer le réfrigérateur. Ne pas percer le tuyau de réfrigérant.

DANGER Risque d'incendie ou d'explosion  
Utilisation d'un réfrigérant inflammable. Les réparations ne doivent être effectuées que par un personnel technique qualifié. N'utiliser que des pièces de rechange autorisées par le fabricant. Tout matériel de réparation utilisé doit être adapté aux fluides frigorigènes inflammables. Suivre toutes les instructions de réparation du fabricant. Ne pas percer le tuyau de réfrigérant.



## ATTENTION!



ATTENTION Risque d'incendie ou d'explosion. Mettre le réfrigérateur au rebut de manière appropriée, conformément aux réglementations fédérales ou locales en vigueur. Utilisation d'un réfrigérant inflammable.

ATTENTION Risque d'incendie ou d'explosion en cas de perforation de la tuyauterie de réfrigérant. Suivre attentivement les instructions de manipulation. Utilisation d'un réfrigérant inflammable.



## AVERTISSEMENT!

UNIQUEMENT AUX RÉSIDENTS DE LA CALIFORNIE

AVERTISSEMENT! Cancer et dommages à l'appareil reproducteur [www.P65Warnings.ca.gov](http://www.P65Warnings.ca.gov)

devenir des chambres hermétiques et provoquer rapidement une asphyxie.

## Instructions importantes concernant la sécurité

Ne pas entreposer ou ne pas utiliser d'essence ou d'autres vapeurs inflammables à proximité de cet appareil ménager ou de tout autre appareil.

Ne pas entreposer de substances explosives comme des bombes aérosol avec un gaz propulseur inflammable dans cet appareil ménager.

Ne pas faire fonctionner le réfrigérateur en présence de vapeurs explosives

Éviter tout contact avec les pièces mobiles de la machine à glaçons automatique.

Retirer toutes les agrafes du carton. Les agrafes peuvent provoquer de graves coupures et détruire les finitions si elles entrent en contact avec d'autres appareils ou meubles.



## AVERTISSEMENT!

Ne pas utiliser d'appareils ménagers électriques à l'intérieur des compartiments de stockage des aliments de l'appareil, sauf s'ils sont du type recommandé par le fabricant.

## Mise au rebut appropriée de votre réfrigérateur ou congélateur

### Risque de piégeage des enfants

Le piégeage et la suffocation des enfants ne sont pas des problèmes du passé. Les réfrigérateurs et les congélateurs hors d'usage ou abandonnés sont toujours dangereux, même s'ils ne vont rester là que « quelques jours ». Si vous vous débarrassez de votre ancien réfrigérateur ou congélateur, suivez les instructions ci-dessous pour réduire le risque d'accident.

Nous recommandons fortement des méthodes de recyclage et d'élimination responsables des appareils ménagers. Pour plus de renseignements sur le recyclage d'un vieux réfrigérateur, communiquez avec votre entreprise de services publics ou consultez le site [www.energystar.gov/recycle](http://www.energystar.gov/recycle)

### Avant de jeter votre vieux réfrigérateur/ congélateur :

- Enlever les portes

## Sécurité des enfants

Cet appareil ménager n'est pas destiné à être utilisé par des personnes (y compris des enfants) dont les capacités physiques, sensorielles ou mentales sont réduites, ou qui manquent d'expérience et de connaissances, à moins qu'elles n'aient pu bénéficier d'une surveillance ou d'instructions concernant l'utilisation de l'appareil ménager de la part d'une personne responsable de leur sécurité.

Détruisez ou recyclez le carton, les sacs en plastique et tout matériau d'emballage extérieur immédiatement après avoir déballé le réfrigérateur. Les enfants ne peuvent en aucun cas utiliser ces objets pour jouer. Les cartons recouverts de tapis, de couvre-lits, de feuilles de plastique ou de film étirable peuvent

# 4

## RENSEIGNEMENTS IMPORTANTS SUR LA SÉCURITÉ

- Laisser les tablettes en place pour que les enfants ne puissent pas facilement grimper à l'intérieur.
- Faites-le retirer par un technicien qualifié.

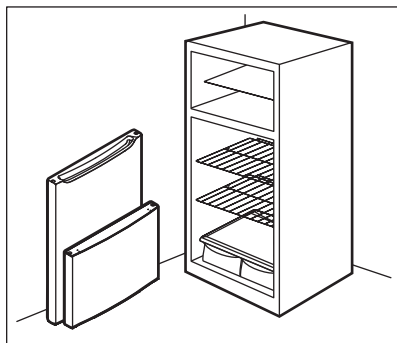

### ➔ IMPORTANT

#### Élimination des CFC/HCFC

Votre ancien réfrigérateur peut avoir un système de refroidissement utilisant des CFC ou des HCFC (chlorofluorocarbures ou hydrochlorofluorocarbures). Les CFC et les HCFC sont considérés comme nocifs pour l'ozone stratosphérique s'ils sont libérés dans l'atmosphère. D'autres fluides frigorigènes peuvent également nuire à l'environnement s'ils sont libérés dans l'atmosphère.

Si vous jetez votre ancien réfrigérateur, assurez-vous que le fluide frigorigène est retiré pour une élimination appropriée par un technicien qualifié. Si vous libérez intentionnellement du fluide frigorigène, vous risquez des amendes et des peines d'emprisonnement en vertu des dispositions de la législation sur l'environnement.

### Informations électriques

### ➔ IMPORTANT

Mise en marche des commandes de l'appareil ménager pour OFF vous désactiveront le système de refroidissement de votre réfrigérateur, mais vous ne couperez pas l'alimentation de l'ampoule et des autres composants électriques. Pour couper l'alimentation de l'appareil ménager, vous devez débrancher le cordon d'alimentation de la prise électrique.

- L'appareil ménager doit être branché sur sa propre prise électrique dédiée de 115 volts, 60 Hz, 15 ampères, en courant alternatif uniquement. Le cordon d'alimentation de l'appareil ménager est équipé d'une prise à trois broches de mise à la terre pour vous protéger contre les risques d'électrocution. Branchez-le directement dans une prise à trois broches correctement mise à la terre. La prise doit être installée conformément aux codes et règlements locaux. Consultez un électricien qualifié. Évitez de brancher l'appareil ménager à un disjoncteur différentiel de fuite à la terre (DDFT). Ne pas utiliser de rallonge ou de fiche d'adaptation.
- Si le cordon d'alimentation est endommagé, il doit être remplacé par un technicien agréé pour éviter tout risque.
- Ne débranchez jamais l'appareil ménager en tirant sur le cordon d'alimentation. Saisissez toujours fermement la fiche et la retirez de la prise pour éviter d'endommager le cordon d'alimentation.
- Débranchez l'appareil ménager avant de le nettoyer et avant de remplacer l'ampoule DEL CA pour éviter les électrisations. Utilisez uniquement une ampoule DEL CA de 5 watts ou moins.
- Les performances peuvent être affectées si la tension varie de 10 % ou plus. Si l'appareil ménager n'est pas suffisamment alimenté, le compresseur risque d'être endommagé. Ces dommages ne sont pas couverts par la garantie.
- Ne branchez pas l'appareil ménager dans une prise électrique contrôlée par un interrupteur mural ou un cordon de traction pour empêcher qu'il soit accidentellement mis hors tension.

### ⚠ AVERTISSEMENT!

Ne pas couper, retirer ou contourner en aucune circonstance la broche de mise à la terre (A). Utilisez toujours le cordon d'alimentation avec une prise à trois broches de mise à la terre et une prise murale de type mise à la terre.





## IMPORTANT

\*Les caractéristiques peuvent varier selon le modèle.

Les accessoires sont disponibles pour votre appareil ménager et peuvent être achetés sur [Frigidaire.com](http://Frigidaire.com) ou appelez le numéro sans frais 1-800-374-4432.

### Aperçu du produit

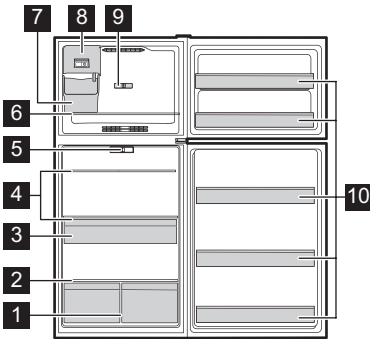

1 Bac à légumes

- 2 Couvercle du compartiment à légumes
- 3 Tiroir à charcuterie\*
- 4 Tablettes complètes
- 5 Commande du réfrigérateur
- 6 Tablette de congélation
- 7 Bac à glaçons\*
- 8 Commande du congélateur
- 9 Machine à glaçons\*
- 10 Bacs à porte fixe

### Gallery/Professional

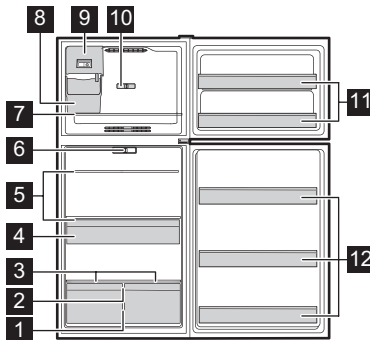

1 Bac à légumes

- 2 Couvercle du compartiment à légumes
- 3 Membrane d'auto-contrôle de l'humidité
- 4 Tiroir à charcuterie pleine largeur
- 5 Tablettes complètes
- 6 Commande du réfrigérateur
- 7 Tablette de congélation
- 8 Bac à glaçons\*
- 9 Commande du congélateur\*
- 10 Machine à glaçons
- 11 Bacs à porte fixe
- 12 Bacs de porte réglables

Ce manuel de l'utilisateur fournit des instructions générales d'installation et d'utilisation pour votre modèle. Nous vous recommandons de faire appel à un professionnel de l'entretien ou de la cuisine pour installer votre appareil. Utilisez votre appareil uniquement comme indiqué dans ce manuel d'utilisation. Avant de mettre l'appareil en marche, suivre ces premières étapes importantes.

## ✓ Liste de contrôle pour l'installation

### Portes

- Les poignées sont bien fixées et serrées (certains modèles)
- La porte du réfrigérateur adhère parfaitement à l'unité sur tous les côtés
- La porte du congélateur est au même niveau d'un côté à l'autre de la partie supérieure

### Mise à niveau

- L'appareil est au même niveau d'un côté à l'autre et incliné 1/4" (6 mm) de l'avant à l'arrière
- L'unité repose solidement sur ses quatre pieds
- Support anti-basculement placé à l'avant des deux côtés

### Alimentation électrique

- L'alimentation électrique de la résidence est sous tension
- Le réfrigérateur est branché

### Machine à glaçons

- L'alimentation en eau de la maison est connectée à l'appareil ménager



### AVERTISSEMENT!

Alimentation en eau potable seulement.

- Aucune fuite d'eau n'est présente au niveau des raccordements, vérifier à nouveau au bout de 24 heures
- La machine à glaçons est en position de marche

### Dernières vérifications

- Le matériel d'expédition a été retiré
- Les températures du réfrigérateur et du congélateur sont réglées
- Les commandes d'humidité du bac à légumes sont réglées
- La carte d'enregistrement est envoyée

## Outils nécessaires

Ces outils sont nécessaires à différentes étapes du processus d'installation :

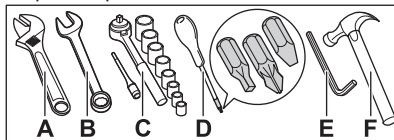

- A. Clé à ouverture réglable
- B. Clé à molette 5/16"
- C. Clé à douille
- D. Tournevis : Multi-bits avec #2 carré et tête plate
- E. Clé Allen 6 mm
- F. Marteau

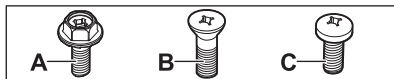

### Composants fournis

- A. Vis de la charnière du haut MSX16 Quadrex
- B. Charnière centrale
- C. Tête cylindrique MSX12 Quadrex

## Nettoyage de l'appareil



### IMPORTANT

Retirez le ruban et les résidus de colle des surfaces avant de mettre l'appareil sous tension. À l'aide de vos doigts, frottez une petite quantité de détergent liquide à vaisselle sur l'adhésif. Rincez à l'eau tiède et séchez avec un chiffon doux.

N'utilisez pas d'instruments tranchants, d'alcool dénaturé, de liquides inflammables ou de nettoyeurs abrasifs pour enlever le ruban ou la colle. Ces produits peuvent endommager la surface de l'appareil.

Après avoir retiré tous les matériaux d'emballage, nettoyez l'intérieur de l'appareil avant de l'utiliser. Se référer à Entretien et nettoyage.

## Déplacement de l'appareil ménager



### IMPORTANT

L'appareil est lourd. Lorsque vous déplacez l'appareil pour le nettoyage ou l'entretien, soulevez le support anti-basculement (se référer à Réglage des supports anti-basculement). Assurez-vous de couvrir le plancher avec du carton pour éviter d'endommager le plancher. Toujours tirer l'appareil tout droit lorsque vous le déplacez. Ne remuez pas et ne « faites pas marcher » l'appareil lorsque vous essayez de le déplacer, car vous pourriez endommager le plancher.

## Emplacement

- Placez l'appareil près d'une prise de courant reliée à la terre, qui ne soit pas DDFT. Ne pas utiliser de rallonge ni d'adaptateur.
- Si possible, veuillez placer l'appareil ménager à l'abri de la lumière directe du soleil et loin de la cuisinière, du lave-vaisselle ou d'autres sources de chaleur.
- L'appareil ménager doit être installé sur un plancher nivelé et suffisamment solide pour supporter un appareil entièrement chargé.
- Tenir compte de la disponibilité de l'eau pour les modèles équipés d'une machine à glaçons automatique.



### AVERTISSEMENT!

Ce dispositif est destiné à être utilisé dans des applications domestiques résidentielles et intérieures similaires, notamment :

- Cuisine / cuisinette
- Garde-manger
- Sous-sol
- Garage fermé
- Autres environnements résidentiels intérieurs



### ATTENTION!

Ne pas installer l'appareil ménager dans un endroit où la température peut descendre en dessous de 38°F (3°C) ou monter à plus de 110°F (43°C). Le compresseur ne pourra pas maintenir les bonnes températures à l'intérieur de l'appareil.



### REMARQUE

Ne pas bloquer la partie inférieure avant de l'appareil ménager. Une circulation d'air suffisante est indispensable au bon fonctionnement de l'appareil ménager.



### AVERTISSEMENT!

Respecter les distances suivantes pour faciliter l'installation, la circulation de l'air et les raccordements électriques et de plomberie :

- Côtés et dessus 3/8" (9.5 mm)
- Arrière 1" (25.4 mm)



### REMARQUE

Si l'appareil ménager est placé avec le côté charnière de porte contre un mur, vous devez peut-être prévoir un espace supplémentaire pour la poignée afin de pouvoir ouvrir la porte plus largement.

## Mise à niveau de l'armoire et alignement des portes

Directives pour le positionnement final de l'appareil :

- Les 4 pieds du réfrigérateur doivent reposer fermement sur le sol.
- L'unité doit être de niveau à l'avant et à l'arrière.
- Les côtés doivent s'incliner 1/4" (6 mm) de l'avant vers l'arrière pour que les portes se ferment et s'étanchent correctement.
- Alignez les portes les unes par rapport aux autres et mettez-les au même niveau.

## Réglage des supports anti-basculement

Les supports anti-basculement sont situés dans les coins inférieurs avant de l'unité. Abaissez les supports anti-basculement de chaque côté dans le sens horaire jusqu'à ce qu'ils touchent le sol. Ne soulevez pas l'armoire.

# 8

## INSTALLATION

---

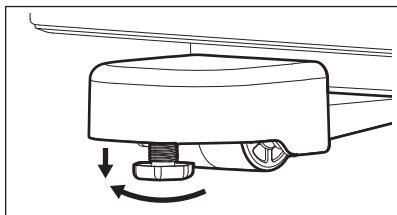

### REMARQUE

Le support anti-basculement doit être installé conformément aux instructions du manuel d'utilisation. Tout manquement à cette directive peut entraîner des blessures.

### Meneau

Lorsque vous allumez l'appareil ménager pour la première fois, le meneau peut être chaud au toucher pendant les 24 premières heures de fonctionnement. C'est normal.

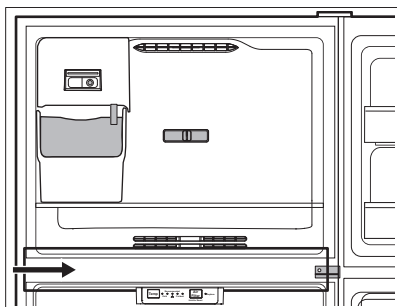

## Retrait de la porte



### ATTENTION!

Avant de commencer, réglez la commande de température de l'appareil sur OFF et débranchez le cordon d'alimentation électrique de la prise murale. Retirez tous les aliments des étagères de porte.



### REMARQUE

La direction dans laquelle les portes de l'appareil s'ouvrent (porte battante) peut être inversée, de gauche à droite ou de droite à gauche, en déplaçant les charnières de porte d'un côté à l'autre. L'inversion de la porte doit être effectuée par une personne qualifiée.



### REMARQUE

Il est déconseillé d'utiliser un outil électrique pour dévisser et visser les pièces, car cela risque d'endommager le filetage ou d'arracher les têtes de vis.



### REMARQUE

Conservez les vis afin de pouvoir les utiliser de l'autre côté.

1. Débranchez l'appareil.
2. Retirez le couvercle de la charnière supérieure (certains modèles).
3. À l'aide d'une douille de 5/16", retirez les 3 vis de la charnière. Retirez le ruban qui recouvre les trous de la charnière supérieure du côté opposé de l'appareil. Retirez la charnière supérieure.

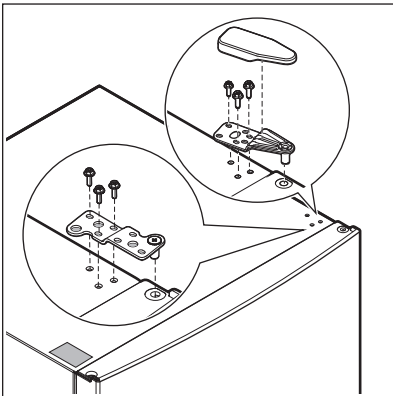

4. Ouvrez soigneusement la porte du congélateur et soulevez la porte pour la dégager de l'axe de la charnière centrale. Mettre la porte de côté.



### ATTENTION!

Placez les portes sur une surface rembourrée afin d'éviter qu'elles ne tombent et ne causent des blessures.

5. Dévissez l'axe de la charnière centrale à l'aide d'une clé à molette et mettez de côté.
6. Ouvrez la porte du réfrigérateur et soulevez la porte pour la dégager de l'axe de charnière centrale. Mettre la porte de côté.
7. Retirez les 3 vis à tête cylindrique à l'aide d'un tournevis multi-embouts avec embout carré #2.

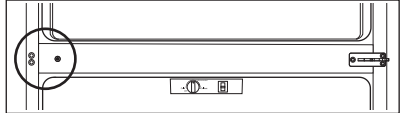

8. Retirez les 3 vis de la charnière centrale à l'aide d'un tournevis multi-embouts avec embout carré #2. Retournez la charnière centrale et installez-la sur le côté gauche de l'appareil.

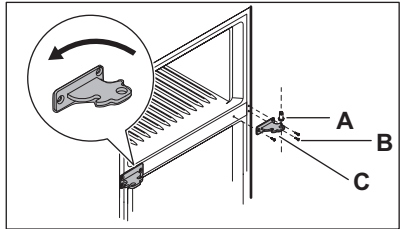

- A. Axe de charnière
- B. Vis
- C. Charnière centrale

9. Installez les 3 vis à tête cylindrique sur le côté droit.

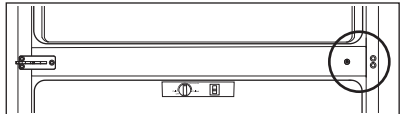

10. Retirez les deux couvercles de la charnière inférieure s'ils sont installés.
11. Retirez la vis de la butée de porte à l'aide d'un tournevis multi-embouts avec embout carré #2.

# 10 RETRAIT DE LA PORTE

12. Dévissez l'axe de charnière inférieure de la position droite à l'aide d'une clé à molette.

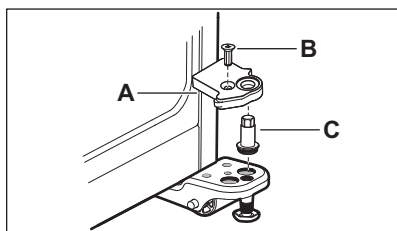

- A. Butée de porte  
B. Vis d'arrêt de porte  
C. Axe de charnière inférieur

13. Installez l'axe de la charnière inférieure dans le trou gauche de la charnière inférieure gauche.
14. Avec l'aide d'une autre personne, inclinez l'appareil ménager vers l'arrière, afin d'accéder à la charnière inférieure. Desserrez légèrement les vis des charnières. Retournez l'arrêt de porte et placez-le sur la charnière inférieure, en effectuant des ajustements jusqu'à ce que la butée soit au même niveau que l'unité. Resserrez toutes les vis.

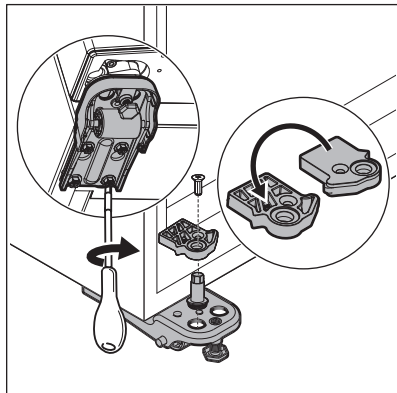

## Inversion de la porte

1. Retirez le couvercle du palier du côté gauche de la porte du réfrigérateur à l'aide d'un tournevis à pointe plate.

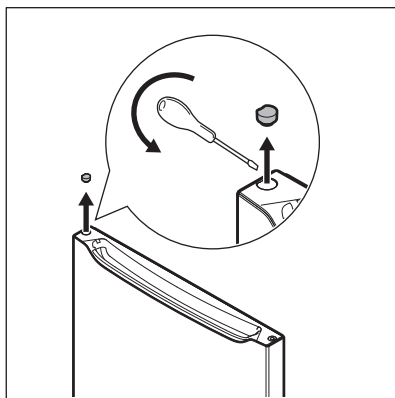

2. Enclenchez le couvercle dans le palier supérieur droit de la porte du réfrigérateur, puis tirez-le tout droit.
3. Tournez et tirez le couvercle pour le détacher du palier. Insérez le palier dans le trou situé à l'extrémité opposée de la porte.

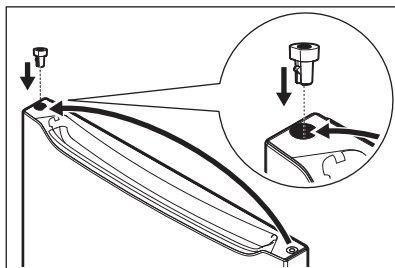
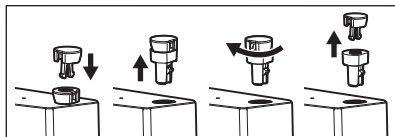

4. Inversez la poignée de la porte le cas échéant (consultez Installation de la poignée de porte)

5. Retournez la porte du réfrigérateur et suivez la procédure :
  - A. Retirez la vis du butoir à l'aide d'un tournevis à embout multiple muni d'un embout carré #2 et mettez-la de côté.
  - B. Enclenchez le couvercle du palier dans le palier et tirez pour retirer ce dernier. Tournez le couvercle pour le détacher du palier.
  - C. Installez le palier sur le côté opposé de la porte. Retournez le butoir, remplacez-le sur le côté opposé de la porte et remettez la vis en place.

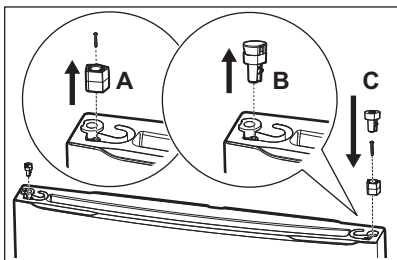

6. Répéter les étapes pour la porte du congélateur.
7. Placez le couvercle du palier dans le trou encore ouvert en haut de la porte du réfrigérateur.
8. Vissez et serrez l'axe de la charnière centrale à l'aide d'une clé à molette.

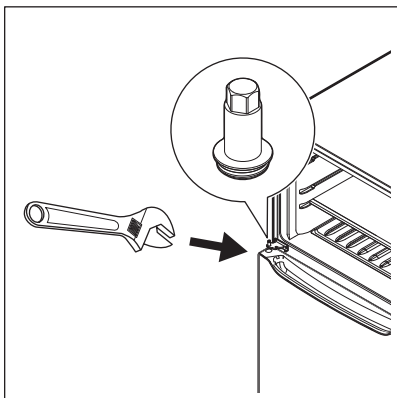

9. Pour la charnière supérieure de type A, fixez la charnière supérieure à la porte du congélateur. Abaissez la porte du congélateur sur l'axe de charnière central à un angle de 90°, puis fermez la porte en la maintenant en place.

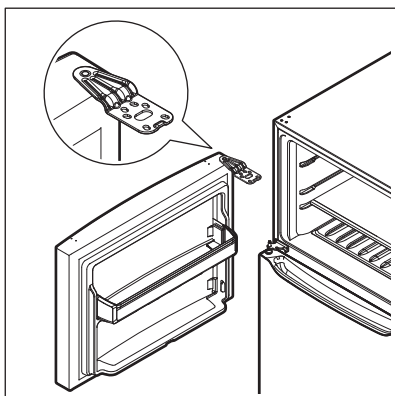

Charnière de type A

10. Pour la charnière supérieure de type B, retirez l'axe de la charnière supérieure. Placez l'axe de charnière dans le trou du côté opposé. Renversez la charnière supérieure et la fixez à la porte du congélateur. Abaissez la porte du congélateur sur l'axe de charnière central à un angle de 90°, puis fermez la porte en la maintenant en place.

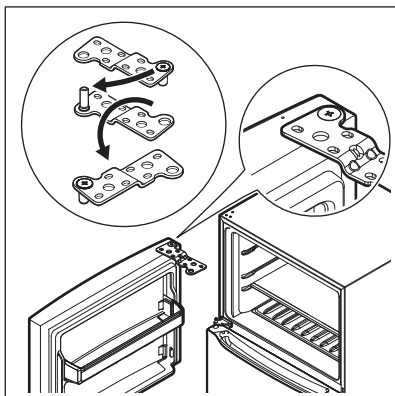

Charnière de type B

# 12 RETRAIT DE LA PORTE

---

11. Placez le couvercle de la charnière inférieure entre la porte du congélateur et la porte du réfrigérateur pour la maintenir à niveau pendant la fixation de la charnière supérieure.

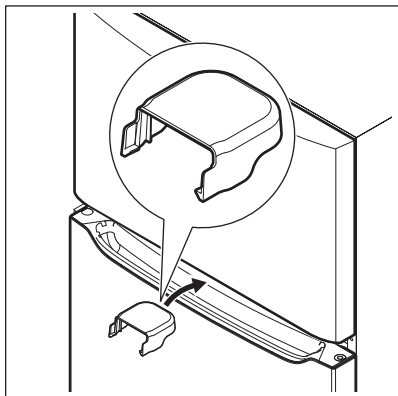

12. Alignez la charnière supérieure aux trous de l'appareil et fixer les vis à l'aide d'une douille de 5/16" , puis placez le couvercle de la charnière supérieure sur l'appareil (certains modèles).

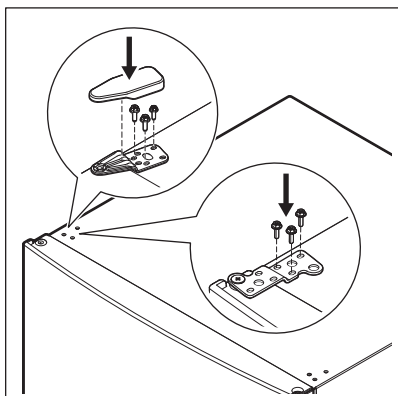

13. Réinstallez le couvercle de la charnière inférieure.

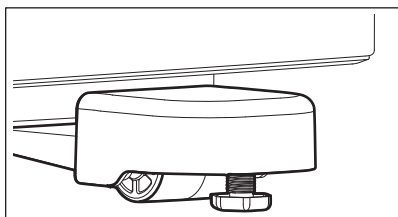



## ATTENTION!

Portez des gants et des lunettes de sécurité. Faites preuve d'une extrême prudence lors de l'installation de ces poignées. L'extrémité arrondie des poignées peut être tranchante (certains modèles).

## Poignée en métal

Pour fixer la poignée en métal du réfrigérateur/ congélateur :

1. Ouvrez la porte.
2. Placez la partie arrondie de la poignée sur la vis à épaulement située sur la face de la porte et alignez les 2 trous :
  - pour le réfrigérateur : en haut de la poignée avec les 2 trous en haut de la porte.
  - pour le congélateur : au bas de la poignée avec les 2 trous au bas de la porte.

Ne serrez pas encore la vis de réglage.

3. Installez les 2 vis dans :
  - la partie supérieure de la poignée du réfrigérateur :

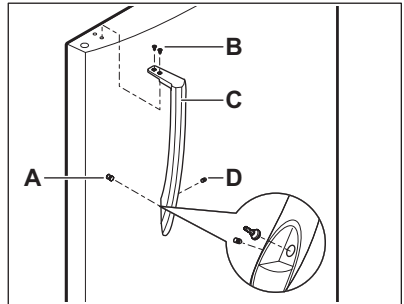

- A. Vis à épaulement
- B. Vis
- C. Poignée
- D. Vis de réglage

- la partie inférieure de la poignée du congélateur :

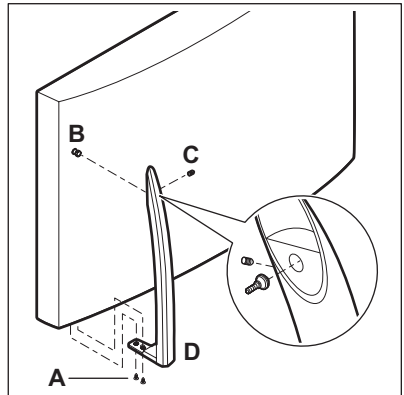

- A. Vis
- B. Vis à épaulement
- C. Vis de réglage
- D. Poignée

4. Serrez la vis de réglage sur la partie arrondie de la poignée jusqu'à ce que la poignée soit au même niveau que la porte, puis serrez de nouveau d'un 1/2 tour

Pour les modèles Professional :

La porte étant ouverte, placez la poignée sur la vis à épaulement. Resserez les vis.

# 14 INSTALLATION DE LA POIGNÉE DE PORTE

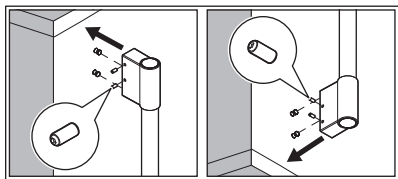

## Poignée en plastique

Pour fixer la poignée en plastique du réfrigérateur/congérateur :

1. Ouvrez la porte.
2. Placez l'extrémité de la poignée sur la vis de fixation et tirez-la :
  - pour le réfrigérateur : vers le bas pour le maintenir en place.
  - pour le congélateur : vers le haut pour le maintenir en place.

3. Alignez la base de la poignée avec les trous :
  - en haut de la porte pour la poignée du réfrigérateur.

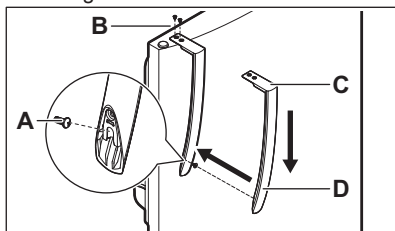

- A. Vis de montage
- B. Vis
- C. Base de la poignée
- D. Poignée

- dans le bas de la porte pour la poignée du congélateur.

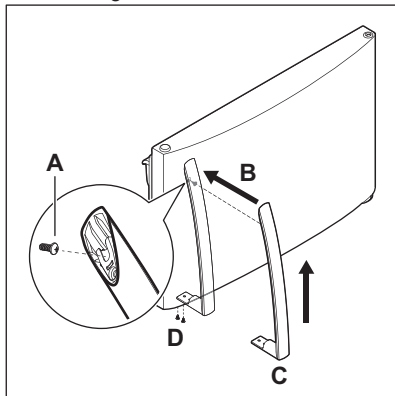

- A. Vis de montage
- B. Poignée
- C. Base de la poignée
- D. Vis

4. Installez les vis fournies avec la poignée.

## Inversion de la poignée de porte



### ATTENTION!

Assurez-vous que les portes sont mises de côté dans une position sûre où elles ne risquent pas de tomber et de causer des dommages corporels.

Inversez et fixez les poignées du congélateur et du réfrigérateur comme indiqué. Les poignées peuvent être plus faciles à inverser lorsque les portes sont fermées.

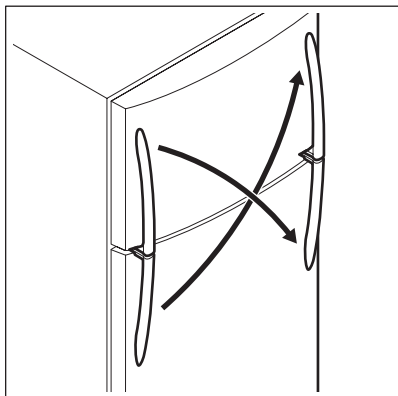

Dévissez et retirez les poignées.

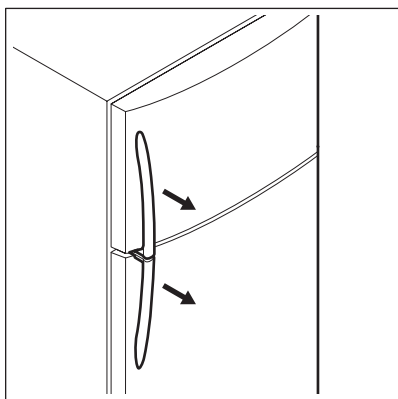

Pour inverser les poignées de porte :

1. Retirez et mettez au rebut les bouchons en forme de bouton situés à l'avant des portes du réfrigérateur et du congélateur.

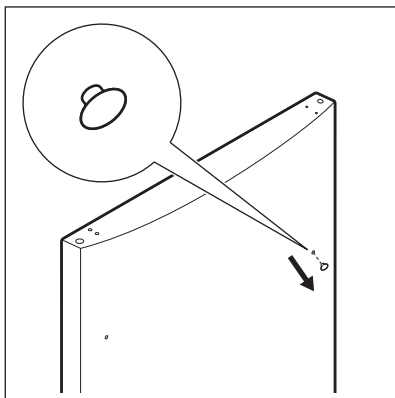

2. Retirez la vis à l'aide d'une clé à molette ou d'un tournevis à embouts multiples (variable selon le modèle) et installez-la à l'endroit où les bouchons ont été retirés, sur le côté opposé de la porte.

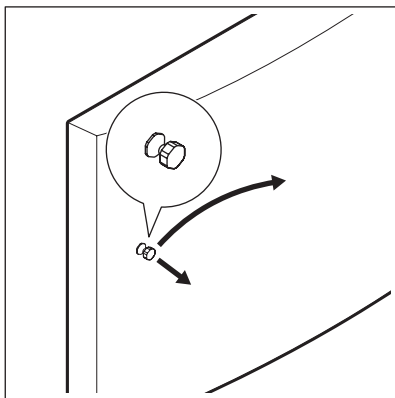

# 16

## INSTALLATION DE LA POIGNÉE DE PORTE

---

3. Installez les bouchons du sachet de documentation sur le côté opposé de l'avant des portes du réfrigérateur et du congélateur. Poussez fermement pour s'assurer que le bouchon est bien en place.

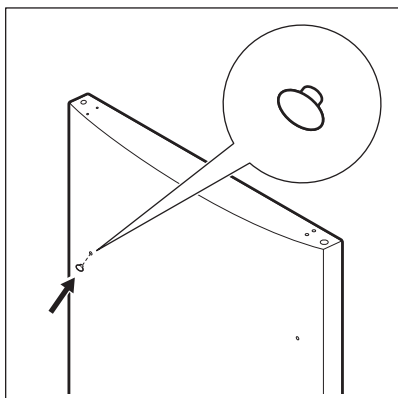

Pour installer votre poignée spécifique, reportez-vous à l'installation de la poignée de porte dans les pages précédentes.

## Avant d'installer la conduite d'alimentation en eau



### REMARQUE

Les machines à glaçons automatiques sont des accessoires en option que vous pouvez installer à tout moment sur la plupart des modèles. Visitez le site [Frigidaire.com](http://Frigidaire.com) pour obtenir des informations sur la trousse de machine à glaçons 117000.



### AVERTISSEMENT!

Pour éviter tout risque d'électrocution, susceptible d'entraîner la mort ou des blessures graves, débrancher l'appareil de l'alimentation électrique avant de raccorder une conduite d'eau à l'appareil.



### ATTENTION!

Pour éviter les dommages matériels :

- Utilisez un tuyau tressé en acier inoxydable pour la conduite d'alimentation en eau. Ne pas d'utiliser un tuyau d'alimentation en eau en plastique de 1/4". Un tuyau en plastique augmente grandement les risques de fuites d'eau et le fabricant n'est pas responsable des dommages causés par l'utilisation d'un tuyau en plastique pour l'alimentation en eau.
- Ne pas installer de tuyaux d'alimentation en eau dans les zones où les températures sont inférieures au point de congélation.
- Les produits chimiques provenant d'un adoucisseur d'eau défectueux peuvent endommager la machine à glaçons. Si la machine à glaçons est raccordée à de l'eau douce, assurez-vous que l'adoucisseur d'eau est entretenu et fonctionne correctement.



### IMPORTANT

Voir à ce que les raccordements de la conduite d'alimentation en eau soient conformes à tous les codes de plomberie locaux.

- Un tuyau d'alimentation en eau en acier inoxydable. Pour déterminer la longueur de tuyau nécessaire, mesurer la distance entre le robinet d'arrivée de la machine à glaçons à l'arrière de l'appareil et votre tuyau d'eau froide. Ajoutez ensuite environ 6 pi (1.8 m) pour vous assurer de pouvoir déplacer l'appareil ménager pour le nettoyer.
- Un robinet d'arrêt pour raccorder la conduite d'alimentation en eau à votre système d'eau domestique. Ne pas utiliser de robinet d'arrêt de type autoperceur.
- Ne pas réutiliser le raccord de compression ou utiliser du mastic d'étanchéité pour filetage.



### REMARQUE

Avant d'installer votre nouveau réfrigérateur, consulter les autorités locales chargées de la construction pour obtenir des recommandations sur les conduites d'eau et les matériaux associés. En fonction des codes de construction locaux/de l'État, Frigidaire recommande :

- pour les maisons équipées de vannes existantes, d'utiliser l'ensemble de conduites d'eau Smart Choice® 5304437642 avec une conduite d'eau en acier inoxydable de 6 pi.
  - pour les maisons sans vanne existante, nous recommandons d'utiliser l'ensemble Smart Choice® 5304493869 avec une conduite d'eau en polyéthylène de 6 pi.
- Visitez [Frigidaire.com](http://Frigidaire.com) pour en savoir plus.

## Installation de la conduite d'alimentation en eau



### REMARQUE

Ces instructions ne concernent pas les machines à glaçons installées en après-vente. Les instructions dans la trousse de la machine à glaçons vendue à part (en après-vente) doivent être utilisées.

Raccordement de la ligne d'alimentation en eau à la soupape d'admission de la machine à glaçons :

1. Débranchez le réfrigérateur de sa source d'alimentation électrique.

## Ce dont vous aurez besoin :

- Outils de base : une clé à molette, un tournevis à pointe plate et un tournevis Phillips™.
- Accès à une conduite d'eau froide à usage domestique avec une pression d'eau comprise entre 30 et 100 psi.

- Placez l'extrémité du tuyau d'alimentation en eau dans l'évier ou un seau. Ouvrez l'alimentation en eau et rincez le tuyau jusqu'à ce que l'eau soit claire. Fermez l'alimentation en eau au moyen de la soupape d'arrêt.
- Retirez le capuchon en plastique de la vanne d'alimentation en eau et jetez le capuchon.
- En fonction du tuyau utilisé :

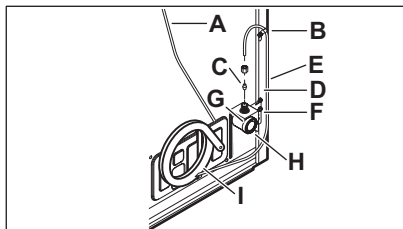

Installation de tubes en cuivre

- Tuyau en cuivre : faites glisser l'écrou de compression en laiton, puis placez la bague (raccord) sur la conduite d'alimentation en eau. Poussez le tuyau d'alimentation en eau dans l'entrée de la soupape du robinet aussi loin que possible (1/4" / 6.4 mm). Faites glisser la bague (raccord) dans l'entrée de la vanne et serrez à la main l'écrou de compression sur la vanne. Serrez un autre demi-tour avec une clé. Ne pas trop serrer.
- Tubes flexibles tressés en acier inoxydable, l'écrou est déjà monté sur le tube. Faites glisser l'écrou sur l'entrée de la vanne et serrez l'écrou à la main sur la vanne. Serrez un autre demi-tour avec une clé. Ne pas trop serrer.

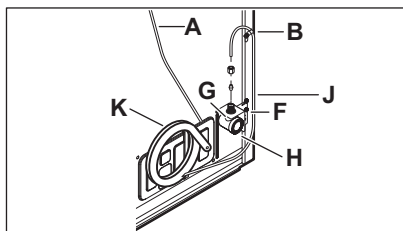

Installation de tubes flexibles tressés en acier inoxydable

- À l'aide d'une pince et d'une vis en acier, fixez le tuyau d'alimentation en eau au panneau arrière de l'appareil.
- Enroulez le tuyau d'alimentation en eau excédentaire (tuyau de cuivre seulement), faites environ 2.5 tours, derrière le réfrigérateur, comme illustré, et disposez les serpentins de façon à ce qu'ils ne vibrent pas et ne s'usent pas contre une autre surface. Ne pas entortiller le tuyau.
- Ouvrez la soupape d'alimentation en eau et resserrez tout raccord présentant une fuite.
- Rebranchez le réfrigérateur à sa source d'alimentation électrique.
- Allumez la machine à glaçons.

- Tuyau d'eau en plastique vers le tube de remplissage de la machine à glaçons
- Pince en acier
- Écrou à compression en laiton
- Bague d'extrémité (manchon)
- Tuyau d'eau en cuivre
- Support de vanne d'eau
- Entrée du robinet
- Vanne d'eau
- Conduite d'eau en cuivre de l'alimentation en eau de la maison\*
- Tuyau d'eau flexible tressé en acier inoxydable
- 6 pi (1.8 m) de conduite d'eau flexible en acier inoxydable tressé à partir d'une source d'eau domestique\*

\*Inclure suffisamment de tuyaux dans la boucle pour permettre de sortir le réfrigérateur pour le nettoyer.

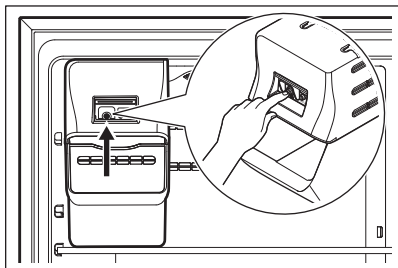

## Machine à glaçons automatique



### REMARQUE

Les machines à glaçons automatiques sont des accessoires en option que vous pouvez installer à tout moment sur la plupart des modèles. Visitez le site [Frigidaire.com](http://Frigidaire.com) pour obtenir des informations sur la trousse de la machine à glaçons 117000.

Si votre appareil est équipé d'une machine à glaçons automatique, il produira peu de glaçons pendant les premières 24 heures de fonctionnement. La présence d'air dans les nouvelles conduites de plomberie peut entraîner 2 ou 3 cycles de la machine à glaçons avant qu'elle ne produise un bac à glaçons complet. Si l'appareil n'est pas utilisé, il faudra environ 1 à 2 jours pour remplir le récipient à cubes de glace.

Les nouveaux raccords de plomberie peuvent faire en sorte que la première production de glaçons soit décolorée ou ait une saveur inhabituelle. Jeter la glace produite au cours des premières 24 heures.



### REMARQUE

La machine à glaçons est livrée dans la position ON. Pour garantir le bon fonctionnement de votre machine à glaçons, branchez immédiatement l'alimentation en eau ou OFF la machine à glaçons. Si la machine à glaçons est en marche et que l'alimentation en eau n'est pas branchée, le robinet d'eau émettra un bruit de claquement fort.

## Mise en marche de la machine à glaçons

Après avoir raccordé la plomberie, vous devez ouvrir la vanne d'alimentation en eau. Placez le récipient à cubes de glace sous la machine à glaçons, en le poussant le plus loin possible vers l'arrière. Appuyez sur le bouton On/Off  de la machine à glaçons.

## Arrêt de la machine à glaçons

Pour arrêter la machine à glaçons, appuyez sur le bouton On/Off  de la machine à glaçons. La machine à glaçons régule la production de glaçons et s'arrête de produire des glaçons lorsqu'elle est pleine et recommence lorsqu'il n'y a plus de glaçons dans le récipient à cubes de glace.

## Production de glace

La machine à glaçons produira environ 2 à 2.5 lb de glaçons toutes les 24 heures selon les conditions d'utilisation. La glace est produite à raison de 10 cubes toutes les 100 à 160 minutes.



### REMARQUE

Réglez le congélateur sur une température plus froide pour augmenter le rendement de la machine à glaçons. Attendez 24 heures que la température se stabilise.



### REMARQUE

Ne pas mettre le récipient à cubes de glace au lave-vaisselle.

## Période de refroidissement

Pour garantir une bonne conservation des aliments, laissez l'appareil fonctionner avec les portes fermées pendant au moins 8 heures avant d'y mettre des aliments.



### REMARQUE

Lorsque vous mettez l'appareil en marche pour la première fois, réglez la commande sur Recommended. Après 24 heures, réglez les commandes selon les besoins.

## Commande du congélateur

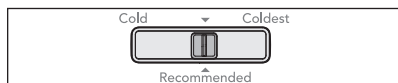

Tous les modèles



### REMARQUE

Si votre appareil se trouve dans un garage ou un endroit où la température est inférieure à 50 °F, ajustez la commande du congélateur au réglage le plus froid pour améliorer les performances.

## Commandes du réfrigérateur

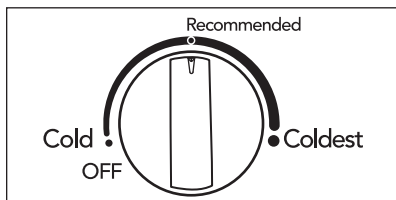

varient selon le modèle



### REMARQUE

Le réglage de la commande de température du réfrigérateur sur OFF met le compresseur hors tension et empêche le refroidissement du réfrigérateur, mais ne coupe pas l'alimentation de l'ampoule et des autres composants électriques. Pour couper l'alimentation de votre réfrigérateur, vous devez débrancher le cordon d'alimentation de la prise murale.

### Réglage de la température

Régler la température progressivement : régler les boutons par petites étapes, en laissant la température se stabiliser.

- Pour des températures plus froides, réglez la commande sur Coldest.
- Pour des températures plus chaudes, réglez la commande sur Cold.

Le réglage de la commande du réfrigérateur modifiera la température des deux compartiments. La commande du congélateur peut être maintenue à la valeur pré-réglée en usine (Recommended) ou réglée à votre convenance.

Pour maintenir la température, un ventilateur fait circuler l'air dans les compartiments réfrigérateur et congélateur. Pour une bonne circulation, ne pas obstruer les bouches d'air froid avec des aliments.

## Gallery et Professional

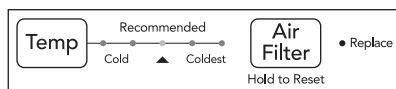

### Réglage de la température

Régler la température progressivement : régler par petites étapes, en laissant la température se stabiliser.

- Pour des températures plus froides, appuyez sur Temp pour modifier le réglage de la température vers Coldest.
- Pour des températures plus élevées, appuyez sur Temp pour modifier le réglage de la température vers Cold.



## REMARQUE

En appuyant sur la touche « Temp » (température), les réglages de température 5 défilent vers le réglage le plus froid, puis reviennent en boucle au réglage le moins froid.

Le réglage de la commande du réfrigérateur modifiera la température dans les deux compartiments. La commande du congélateur peut être maintenue à la valeur préréglée en usine (Recommended) ou réglée à votre convenance.

Pour maintenir la température, un ventilateur fait circuler l'air dans les compartiments réfrigérateur et congélateur. Pour une bonne circulation, ne pas obstruer les bouches d'air froid avec des aliments.

## Filtre à air

Le voyant d'état du filtre situé sur le panneau de commande vous invite à remplacer le filtre après 6 mois. Après le remplacement du filtre à air, l'état du filtre à air doit être réinitialisé sur le panneau de commande. Pour réinitialiser, appuyer sur le bouton et le maintenir enfoncé pendant 3 secondes.

## Alarme de porte

Si la porte reste ouverte pendant 5 minute ou plus, l'alarme de porte se déclenche. Effacer l'alarme en fermant la porte ou en appuyant sur n'importe quel bouton.

## Mode Sabbat (Frigidaire Gallery/ Professional)

Le mode Sabbat est une fonction qui désactive les sections du réfrigérateur et ses commandes conformément à l'observation du Sabbat et des fêtes religieuses hebdomadaires au sein de la communauté juive orthodoxe.



## REMARQUE

Le mode Sabbat n'affecte pas le réglage de la température.

Pour activer le mode Sabbat

1. Appuyez sur les touches Temp et Air Filter et maintenez-les enfoncées pendant 5 secondes.

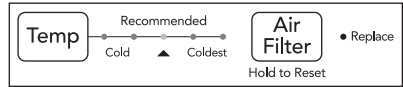

Un LED de chaque côté du réglage Recommended s'allume lorsque l'appareil est en mode Sabbat.

2. Appuyer sur l'interrupteur On/Off de la machine à glaçons pour l'éteindre. Le LED ne s'allume pas.

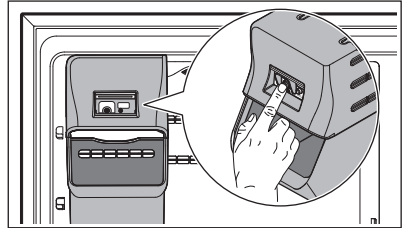

## REMARQUE

Une fois le mode Sabbat initié, la machine à glaçons terminera le cycle en cours. Le compartiment à glaçons restera froid et vous pouvez fabriquer de nouveaux glaçons avec des plateaux standards.

Pour quitter le mode Sabbat, inversez les étapes ci-dessus.



## REMARQUE

En mode Sabbat, ni les lampes, ni le panneau de commande ne fonctionneront jusqu'à ce que le mode Sabbat soit désactivé. Le réfrigérateur reste en mode Sabbat lorsque le courant est rétabli après une panne de courant. Désactivez-le en utilisant les boutons du panneau de commande.



Pour obtenir de l'aide, des indications pour une utilisation appropriée et une liste complète des modèles dotés du mode Sabbat, veuillez consulter le site [star-k.org](http://star-k.org).

## Rangement à l'intérieur des portes

Des compartiments de porte, des tablettes et des balconnets permettent de ranger facilement des bocaux, des bouteilles et des canettes. Vous pouvez sélectionner rapidement les éléments fréquemment utilisés.

### Compartiment de porte

Les compartiments de porte peuvent accueillir des récipients de boisson en plastique de la taille d'un gallon et des bocaux et récipients de taille économique.

Pour retirer le compartiment de la porte :

1. Soulevez le compartiment.
2. Tirez-le tout droit vers l'extérieur.

Pour installer le compartiment de la porte :

1. Poussez le compartiment vers l'arrière et vers le bas dans les languettes de verrouillage.
2. Les côtés du compartiment se verrouillent dans les languettes.

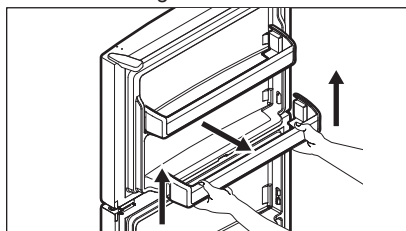

### Réglage des tablettes

Ajustez les étagères pour répondre aux besoins individuels. Avant de régler les tablettes, retirez tous les aliments.

Pour régler les tablettes, faites glisser la tablette en la déplaçant vers l'avant et en la soulevant vers le haut.

Pour remplacer les tablettes, insérez l'arrière de la tablette dans n'importe quelle paire de rails de tablette et poussez soigneusement la tablette en position, en veillant à ce que les crochets de la tablette s'insèrent (A) dans l'encoche de la doublure.

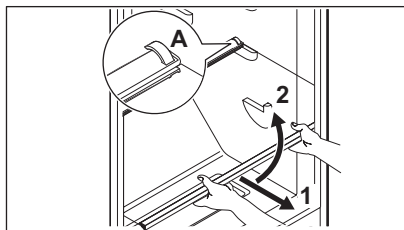

Tablette en verre

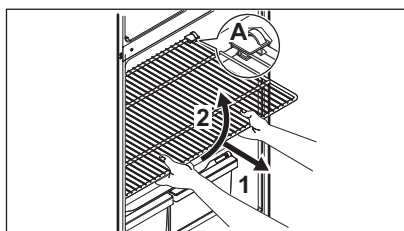

Tablette en fil de fer

### ⚠ ATTENTION!

Lors de la réinstallation de la tablette, assurez-vous que le crochet de la tablette est fixé à la doublure et qu'il la maintient en place.

### ⚠ ATTENTION!

Ne nettoyez pas les tablettes en verre ou les couvercles avec de l'eau tiède lorsqu'ils sont froids. Les tablettes et les couvercles peuvent se briser s'ils sont exposés à des changements brusques de température ou à des chocs, comme des coups. Le verre trempé est conçu pour se briser en de nombreux petits morceaux de la taille d'un caillou. C'est normal. Les tablettes en verre et les couvercles sont lourds. Utilisez vos deux mains lorsque vous les retirez pour éviter de les faire tomber.

### 📌 REMARQUE

Pour éviter les blessures ou les dommages matériels, manipuler les tablettes en verre trempé avec précaution. Les tablettes peuvent se briser soudainement si elles sont entaillées, rayées ou exposées à des changements de température soudains.

## Tiroir à charcuterie (certains modèles)

### ➔ IMPORTANT

L'utilisation du tiroir à charcuteries pour ranger les fruits et les légumes peut entraîner la congélation de ceux-ci. Le tiroir à charcuteries est conçu pour demeurer à une température plus froide que les bacs à légumes et ne doit être utilisé que pour ranger les viandes froides, les tartinades, les fromages et autres charcuteries. Rangez les légumes et les fruits dans les bacs à légumes.

### 📌 REMARQUE

Veillez vous assurer de tenir la vitre lorsque vous retirez le tiroir.

Rangez les charcuteries ou les tartinades dans le tiroir à charcuteries coulissant d'une demi-largeur ou d'une largeur complète qui se trouve dans la section centrale de votre appareil.

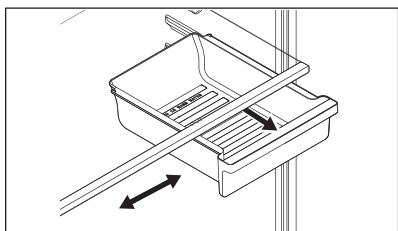

Tiroir à charcuterie coulissant demi-largeur

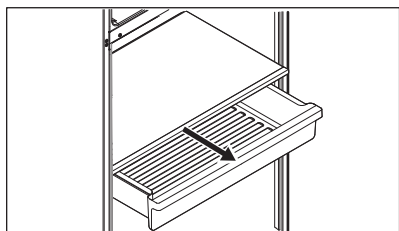

Tiroir à charcuterie coulissant pleine largeur

## Contrôle de l'humidité du bac à légumes (certains modèles)

Le contrôle de l'humidité du bac à légumes, présente sur les tiroirs des bacs à légumes de

certains modèles, vous permet de régler l'humidité à l'intérieur du bac à légumes. Cela peut prolonger la durée de vie des légumes frais qui se conservent mieux dans des conditions d'humidité élevée.

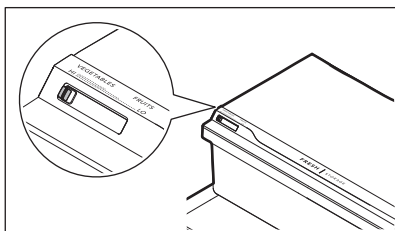

### ➔ IMPORTANT

Rangez les légumes et les fruits dans les bacs à légumes.

### 📌 REMARQUE

Les légumes à feuilles se conservent mieux lorsqu'ils sont entreposés avec le régulateur d'humidité réglé sur un niveau d'humidité plus élevé, ou dans un tiroir sans contrôle de l'humidité. Cela permet de réduire au minimum l'air entrant et de maintenir une teneur en humidité maximale. Conservez les légumes non feuillus et les fruits encore dans leur peau à un taux d'humidité faible.

## Contrôle automatique de l'humidité (certains modèles)

Certains bacs à légumes ont un contrôle automatique de l'humidité situé à l'arrière de chaque bac sous le couvercle du contrôle de l'humidité.

Pour retirer le contrôle automatique de l'humidité pour le nettoyage :

1. Atteignez l'arrière du couvercle du contrôle de l'humidité.
2. Tirez sur le couvercle.
3. Tirez le couvercle vers l'arrière de l'unité et retirez-le.
4. Nettoyez le contrôle d'humidité avec de l'eau chaude savonneuse.
5. Remettez en place le couvercle de contrôle de l'humidité propre en inversant les étapes ci-dessus. Répétez l'opération pour les deux bacs à légumes.

# 24

## CARACTÉRISTIQUES DE STOCKAGE

---

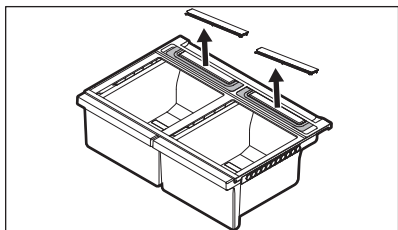

### REMARQUE

Nous ne recommandons pas de remplacer la membrane d'auto-contrôle de l'humidité à moins qu'elle ne soit endommagée ou abîmée. Si la membrane est sale, elle peut être lavée avec du savon et de l'eau. Assurez-vous que la membrane est sèche avant de la replacer dans le couvercle et dans l'appareil ménager.

## Identification des sons émis par l'appareil

Il est possible que votre nouvel appareil hyper-performant produise un son bizarre. Ces sons indiquent généralement que votre appareil fonctionne correctement. Certaines surfaces de sol, les murs et les meubles de cuisine peuvent les accentuer.



### REMARQUE

La mousse énergétiquement efficace de votre appareil n'est pas un isolant acoustique.

Voici une liste des composantes majeures de votre appareil et les sons qu'elles produisent :

- A. Évaporateur. Le liquide frigorigène qui passe par l'évaporateur peut produire un bruit d'ébullition ou de gargouillement.
- B. Ventilateur de l'évaporateur. Vous pouvez entendre l'air pulsé dans le réfrigérateur par le ventilateur de l'évaporateur.
- C. Résistance de dégivrage. Pendant les cycles de dégivrage, l'eau qui s'égoutte sur la résistance de dégivrage peut provoquer un sifflement ou un grésillement. Après le dégivrage, un bruit sec peut se produire.
- D. Machine à glaçons automatique. Une fois la glace produite, vous entendrez des glaçons tomber dans le bac à glaçons.
- E. Ventilateur du condenseur. Vous pouvez entendre de l'air pulsé à travers le condenseur.
- F. Compresseur. Les compresseurs modernes à haut rendement fonctionnent beaucoup plus rapidement que les modèles précédents. Le compresseur peut émettre un bourdonnement ou un bruit de pulsation perceptible pendant son fonctionnement.
- G. Si votre appareil ménager est équipé d'une machine à glaçons automatique, vous entendrez un bourdonnement lorsque le robinet d'eau s'ouvrira pour remplir la machine à glaçons à chaque cycle.
- H. Bac d'égouttage (non amovible). Vous pouvez entendre de l'eau s'égoutter dans le bac d'égouttage pendant le cycle de dégivrage.
- I. Condenseur. Peut créer des sons minimes à partir de l'air forcé.

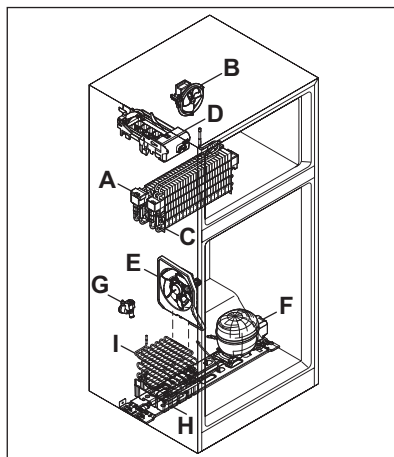

### IMPORTANT

Modèles avec machine à glaçons uniquement : Si la machine à glaçons n'est pas raccordée à l'alimentation en eau de la maison, il se peut que vous entendiez un bruit de cliquetis. Éteignez la machine à glaçons en appuyant sur l'interrupteur vert (le voyant vert LED s'éteint) jusqu'à ce que vous installiez la conduite d'alimentation en eau.



### REMARQUE

Pendant le cycle de dégivrage automatique, il est normal qu'un voyant rouge s'allume dans les événements de la paroi arrière du compartiment congélateur.

### PureAir™ RAF-1 Filtre à air

Préservez la fraîcheur de votre réfrigérateur grâce à la technologie du charbon actif de notre PureAir™ RAF-1 filtre à air qui absorbe et capture les odeurs indésirables plus efficacement que le bicarbonate de sodium. Remplacez le filtre tous les 6 mois pour garantir une filtration optimale des odeurs de réfrigérateur.

Le filtre à air se trouve dans la partie supérieure située au centre du compartiment des aliments frais.

Pour commander des filtres de remplacement, veuillez accéder à notre boutique en ligne sur [Frigidaire.com](http://Frigidaire.com) ou appeler le numéro sans frais sur 1-800-374-4432. Voici les numéros de produits à demander lors de la commande :

PureAir™ RAF-1 filtre à air FRGPAAF1

Pour les modèles dont le boîtier de filtre est déjà installé (tels que Gallery et Professional), utilisez les numéros indiqués ci-dessus lorsque vous commandez un filtre de remplacement. Pour les modèles équipés d'un filtre à air (Frigidaire), vous devez acheter un ensemble de démarrage (TMFRGPAAF1KIT) à [Frigidaire.com](http://Frigidaire.com).

L'ensemble comprend :

- 1 boîtier de filtre
- 1 filtre à air (FRGPAAF1)



#### REMARQUE

Nous vous recommandons de n'utiliser que des filtres de rechange authentiques Frigidaire.

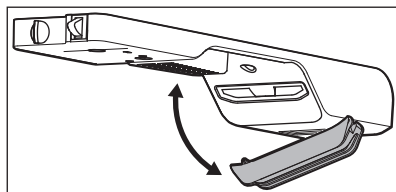

Ensemble de démarrage pour filtre à air prêt à l'emploi

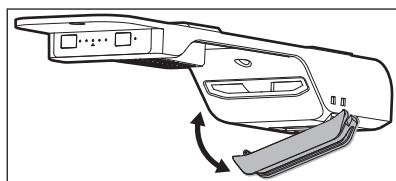

Boîtier de filtre à air déjà monté



#### IMPORTANT

Remplacez le filtre tous les 6 mois pour bénéficier de performances optimales.

### Remettre en place le filtre à air

Certaines caractéristiques du boîtier de filtre peuvent varier.

1. Déballiez le nouveau filtre et enclenchez-le dans le boîtier du filtre. La face ouverte (charbon noir actif) du filtre doit être orientée vers l'extérieur dans le couvercle.
2. Placez le boîtier du filtre à air dans le réfrigérateur en l'enclenchant dans la partie arrière du boîtier de commande comme illustré.

**Protéger votre investissement**

La propreté de votre appareil permet d'en préserver l'aspect et d'éviter la formation d'odeurs. Essayez immédiatement tout déversement et nettoyez le congélateur et les compartiments alimentaires frais au moins deux fois par an. Lors du nettoyage, prendre les mesures suivantes :

- Ne jamais utiliser de chlorure ou de nettoyant contenant de l'eau de Javel pour nettoyer l'acier inoxydable.
- Ne pas laver les pièces amovibles dans un lave-vaisselle.
- Débranchez toujours le câble d'alimentation électrique de la prise murale avant de procéder au nettoyage.
- Ne retirez pas la plaque de série. Retirez la plaque du numéro série entraîne l'annulation de la garantie.
- Retirez les étiquettes adhésives à la main. Ne pas utiliser de lames de rasoir ou d'autres instruments tranchants susceptibles de rayer la surface de l'appareil.

Ne pas utiliser de nettoyant abrasif comme des vaporisateurs pour vitres, des nettoyeurs à récurer, des brosses, des liquides inflammables, des cires de nettoyage, des détergents concentrés, des agents de blanchiment ou des nettoyeurs contenant des produits pétroliers sur les pièces en plastique, les portes intérieures, les joints ou les revêtements de l'appareil. Ne pas utiliser

d'essuie-tout, de tampons à récurer métalliques, d'autres produits de nettoyage abrasifs ou de solutions alcalines fortes.

Consultez le guide ci-dessous pour plus de détails sur l'entretien et le nettoyage de certaines parties de votre appareil ménager.



**REMARQUE**

Si vous réglez les commandes de température de manière à ce que le refroidissement soit désactivé, les lumières et autres composants électriques continueront d'être alimentés jusqu'à ce que vous débranchiez le cordon d'alimentation de la prise murale.



**ATTENTION!**

Tirez l'appareil tout droit pour le déplacer. Si vous le déplacez d'un côté à l'autre, vous risquez d'endommager le revêtement de sol. Ne pas déplacer l'appareil au-delà des raccords de plomberie.



**IMPORTANT**

Si vous rangez ou déplacez votre appareil ménager par temps de gel, assurez-vous de vidanger complètement le système d'alimentation en eau. Le non-respect de cette consigne peut entraîner des fuites d'eau lors de la remise en service de l'appareil ménager. Contacter un représentant du service après-vente pour effectuer cette opération.

**Conseils d'entretien et de nettoyage**

Pièce	Que faut-il utiliser?	Conseils et précautions
Revêtement intérieur et des portes	<ul style="list-style-type: none"> <li>• Savon et eau</li> <li>• Bicarbonate de soude et eau</li> </ul>	Utilisez 2 cuillerées à soupe de bicarbonate de sodium dans 1 pinte d'eau chaude. Essorer l'excédent d'eau de l'éponge ou du chiffon avant de nettoyer les commandes, les ampoules ou toute autre pièce électrique.
Joints de porte	Savon et eau	Essuyer les joints avec un chiffon doux et propre.
Tiroirs et bacs	Savon et eau	Utiliser un chiffon doux pour nettoyer les glissières et les rails des tiroirs.
Tablettes en verre	<ul style="list-style-type: none"> <li>• Savon et eau</li> <li>• Nettoyant pour vitres</li> <li>• Vaporisateur de liquide doux</li> </ul>	Laisser le verre se réchauffer à la température ambiante avant de l'immerger dans l'eau chaude.

Pièce	Que faut-il utiliser?	Conseils et précautions
Extérieur et poignées	<ul style="list-style-type: none"> <li>Savon et eau</li> <li>Nettoyant pour vitres non abrasif</li> </ul>	<p>Ne pas utiliser de nettoyant ménager commercial contenant de l'ammoniaque, de l'eau de Javel ou de l'alcool pour nettoyer les poignées. Utilisez un chiffon doux pour nettoyer les poignées lisses. N'utilisez pas un chiffon sec pour nettoyer les portes lisses.</p>
Extérieur et poignées (modèles en acier inoxydable uniquement)	<ul style="list-style-type: none"> <li>Savon et eau</li> <li>Nettoyants pour acier inoxydable</li> </ul>	<p>Ne jamais utiliser de chlorure ou de nettoyant contenant de l'eau de Javel pour nettoyer l'acier inoxydable.</p> <p>Nettoyer le devant et les poignées en acier inoxydable avec de l'eau savonneuse non abrasive et un torchon. Rincer à l'eau claire et un chiffon doux. Utiliser un produit de nettoyage non abrasif pour l'acier inoxydable. Ces nettoyants peuvent être achetés dans la plupart des magasins de bricolage ou des grands magasins. Suivre toujours les instructions du fabricant. Ne pas utiliser de nettoyant ménager contenant de l'ammoniaque ou de l'eau de Javel.</p> <p>Nettoyer, essuyer et sécher toujours dans le sens du grain pour éviter les rayures. Laver le reste de l'appareil avec de l'eau tiède et un détergent liquide doux. Bien rincer et essuyer avec un chiffon doux et propre.</p>
Remplacement des LED ampoules	<ol style="list-style-type: none"> <li>Débrancher l'appareil.</li> <li>Porter des gants.</li> <li>Retirer le couvercle de l'éclairage.</li> <li>Remplacer l'ancienne ampoule .</li> <li>Remettez le couvercle de l'éclairage en place.</li> <li>Brancher l'appareil.</li> </ol>	<p><b>Mise en garde :</b> portez des gants pour remplacer LED ampoules afin d'éviter les coupures. Utilisez la même puissance lors du remplacement de l'ampoule. Utiliser uniquement une ampoule AC LED de 5 watts ou moins.</p>
Filtre à air	<p>Commander la trousse de boîtier de filtre à air TMFRGPAAF1KIT, qui comprend un filtre à air PureAir™ RAF-1 à Frigidaire.com.</p>	<p>Notre technologie de filtre à air au charbon actif de PureAir™ RAF-1 qui absorbe et capture les odeurs indésirables plus efficacement que le bicarbonate de sodium.</p>

Laissez-nous vous aider à résoudre votre problème! Cette section vous aidera à résoudre les problèmes les plus courants. Si vous avez besoin de nous, visitez notre site Web, discutez avec un agent ou appelez-nous. Nous pourrions peut-être vous aider à éviter une visite du service après-vente. Si vous avez besoin d'un service, nous pouvons le mettre en place pour vous. Consultez le site [Frigidaire.com](http://Frigidaire.com) ou appelez sans frais au 1-800-374-4432.

## Événements courants

Le réfrigérateur ne fonctionne pas.	<ul style="list-style-type: none"><li>• Vérifiez que la prise est bien enfoncée dans la prise.</li><li>• Vérifiez/remplacez le fusible par un fusible temporisé de 15amp. Réinitialisez le disjoncteur.</li><li>• Le contrôle du réfrigérateur est réglé à OFF.</li><li>• Le réfrigérateur pourrait être en cycle de dégivrage. Attendez 20 minutes et vérifiez à nouveau.</li></ul>
La température du congélateur est plus élevée que d'habitude. La température du réfrigérateur est satisfaisante.	Réglez la commande auxiliaire du congélateur sur une température plus élevée jusqu'à ce que la température du congélateur vous convienne. Attendez 24 heures que la température se stabilise.
La température du réfrigérateur est trop froide. La température du congélateur vous convient.	Réglez la commande du réfrigérateur à un réglage plus chaud. Attendez 24 heures que la température se stabilise. Ensuite, vérifiez la température du congélateur et ajustez au besoin.
La température du congélateur est plus chaude que d'habitude. La température du réfrigérateur est satisfaisante.	Réglez la commande auxiliaire du congélateur sur une valeur plus froide jusqu'à ce que la température du congélateur vous convienne. Attendez 24 heures que la température se stabilise.
La température du réfrigérateur est trop chaude. La température du congélateur vous convient.	Réglez la commande du réfrigérateur sur un réglage plus froid. Attendez 24 heures pour que la température se stabilise. Vérifiez ensuite la température du réfrigérateur et l'ajustez si nécessaire.
Le réfrigérateur est bruyant ou vibre.	<ul style="list-style-type: none"><li>• L'unité n'est pas à niveau.</li><li>• Le plancher est faible.</li><li>• Se référer à Sons de fonctionnement normal.</li></ul>
Il y a des odeurs dans le réfrigérateur.	<ul style="list-style-type: none"><li>• L'intérieur doit être nettoyé.</li><li>• Les aliments qui produisent des odeurs doivent être couverts ou emballés.</li></ul>
La lampe de l'armoire ne fonctionne pas.	<ul style="list-style-type: none"><li>• Remplacez uniquement par une ampoule 5Watt ou AC LED.</li><li>• Vérifiez que la fiche est bien enfoncée dans une prise électrique.</li><li>• L'interrupteur est peut-être bloqué. Poussez l'interrupteur, situé sur la paroi latérale du réfrigérateur, pour le débloquer.</li></ul>

La machine à glaçons automatique ne fonctionne pas (certains modèles)

- Assurez-vous que la machine à glaçons est en marche (voyant vert).
- La machine à glaçons devrait produire 2 à 2.5 livres de glace en 24 heures.
- Assurez-vous que l'alimentation en eau est ouverte.
- La pression de l'eau peut être trop faible.
- Le congélateur n'est peut-être pas assez froid.

La machine à glaçons ne produit pas assez de glaçons (certains modèles)

Réglez la commande du congélateur sur un réglage plus froid pour améliorer le rendement de la machine à glaçons. Attendez 24 heures que la température se stabilise.

Le meneau est chaud

Le meneau peut être chaud au toucher pendant 24 heures de fonctionnement. C'est normal.

---

Votre appareil ménager est couvert par une garantie limitée d'un an. Pendant un an à compter de la date de livraison, Electrolux prendra en charge tous les frais de réparation ou de remplacement des pièces de cet appareil ménager qui s'avèrent défectueuses en termes de matériaux ou de fabrication lorsque cet appareil est installé, utilisé et entretenu conformément aux instructions fournies.

### Exceptions

La présente garantie ne couvre pas les éléments suivants :

1. Les produits dont le numéro de série d'origine a été enlevé, modifié ou ne peut être déterminé facilement.
2. Les produits qui ont été transférés de leur propriétaire d'origine à une autre partie ou qui sont sortis des États-Unis ou du Canada.
3. Rouille à l'intérieur ou à l'extérieur de l'appareil.
4. Les produits achetés « tels quels » ne sont pas couverts par la présente garantie.
5. Perte d'aliments due à une défaillance du réfrigérateur ou du congélateur.
6. Produits utilisés dans un cadre commercial.
7. Les appels de service qui n'impliquent pas de mauvais fonctionnement ou de défaut de matériaux ou de fabrication, ou pour des appareils qui ne sont pas utilisés dans le cadre d'un usage domestique ordinaire ou qui ne sont pas utilisés conformément aux instructions fournies.
8. Les appels de service visant à corriger l'installation de votre appareil ménager ou à vous apprendre à l'utiliser.
9. Les frais engagés pour rendre l'appareil ménager accessible à des fins d'entretien, comme l'enlèvement de garnitures, d'armoires, de tablettes, etc. qui ne font pas partie de l'appareil lorsqu'il est expédié de l'usine.
10. Les appels de service pour réparer ou remplacer les ampoules, les filtres à air, les filtres à eau, les autres consommables, les boutons, les poignées ou les autres pièces esthétiques de l'appareil ménager.
11. Les suppléments, y compris mais sans s'y limiter, les appels de service après les heures normales de travail, lors de la fin de semaine ou les jours fériés, nécessitant des péages, des frais de voyage en traversier ou des frais de kilométrage pour les appels de service dans les régions éloignées, y compris l'État de l'Alaska.
12. Les dommages aux finitions de l'appareil ménager ou au domicile survenus pendant le transport ou l'installation, y compris, sans s'y limiter, les planchers, les armoires, les murs, etc.
13. Les dommages causés par : des services effectués par des sociétés de service non autorisées; l'utilisation de pièces autres que des pièces Electrolux d'origine ou des pièces obtenues par des personnes autres que des sociétés de service après-vente agréées; ou des causes externes comme l'abus, la mauvaise utilisation, une alimentation électrique inadéquate, des accidents, des incendies ou des cas de force majeure.

### EXCLUSION DES GARANTIES IMPLICITES; LIMITATION DES RECOURS

LE SEUL ET UNIQUE RECOURS DU CLIENT DANS LE CADRE DE CETTE GARANTIE LIMITÉE SERA LA RÉPARATION OU LE REMPLACEMENT DU PRODUIT COMME PRÉVU DANS LE PRÉSENT DOCUMENT. LES RÉCLAMATIONS FONDÉES SUR DES GARANTIES IMPLICITES, Y COMPRIS LES GARANTIES DE QUALITÉ MARCHANDE OU D'ADÉQUATION À UN USAGE PARTICULIER, SONT LIMITÉES À UN AN OU À LA PÉRIODE LA PLUS COURTE AUTORISÉE PAR LA LOI, MAIS PAS MOINS D'UN AN. ELECTROLUX NE SERA PAS RESPONSABLE DES DOMMAGES INDIRECTS OU ACCESSOIRES TELS QUE LES DOMMAGES MATÉRIELS ET LES FRAIS ACCESSOIRES RÉSULTANT D'UNE VIOLATION DE LA PRÉSENTE GARANTIE LIMITÉE ÉCRITE OU DE TOUTE GARANTIE IMPLICITE. CERTAINS ÉTATS ET CERTAINES PROVINCES N'AUTORISENT PAS L'EXCLUSION OU LA LIMITATION DES DOMMAGES INDIRECTS OU CONSÉCUTIFS, OU LA LIMITATION DE LA DURÉE DES GARANTIES IMPLICITES, DE SORTE QUE CES LIMITATIONS OU EXCLUSIONS PEUVENT NE PAS S'APPLIQUER À VOUS. CETTE GARANTIE ÉCRITE VOUS DONNE DES DROITS LÉGAUX SPÉCIFIQUES. VOUS POUVEZ ÉGALEMENT BÉNÉFICIER D'AUTRES DROITS QUI VARIENT D'UN ÉTAT À L'AUTRE.

### Si vous avez besoin d'un service après-vente

Conservez votre reçu, votre bon de livraison ou tout autre document de paiement approprié afin d'établir la période de garantie en cas d'intervention. Si une intervention est effectuée, il est dans votre intérêt d'obtenir et

# 32 GARANTIE LIMITÉE

---

de conserver tous les reçus. Les services prévus par cette garantie doivent être obtenus en contactant Electrolux aux adresses ou numéros de téléphone ci-dessous.

Cette garantie ne s'applique qu'aux États-Unis et au Canada. Aux États-Unis, votre appareil ménager est garanti par Principaux appareils électroménagers Electrolux Amérique du Nord, une division d'Electrolux Home Products, Inc. Au Canada, votre appareil est garanti par Electrolux Canada Corp. Electrolux n'autorise personne à modifier ou à compléter les obligations de cette garantie. Les obligations de service et de pièces au titre de cette garantie doivent être exécutées par Electrolux ou une société de service après-vente agréé. Les caractéristiques ou spécifications du produit décrites ou illustrées peuvent être modifiées sans préavis.

## **États-Unis**

**1 800 374-4432**

Frigidaire

10200 David Taylor Drive

Charlotte, NC 28262, États-Unis

## **Canada**

**1 800 265-8352**

Electrolux Canada Corp.

5855 Terry Fox Way

Mississauga, Ontario, Canada L5V 3E4







# FRIGIDAIRE®

welcome **home**

A13110310fr (September 2024)

Our home is your home. Visit us if you need help with any of these things:



owner support



accessories



service



registration

(See your registration card for more information.)

Frigidaire.com  
1-800-374-4432

Frigidaire.ca  
1-800-265-8352